

Charger

BPC3200 | BPC3400 | BPC3403

Robert Bosch GmbH
72757 Reutlingen
Germany

www.bosch-ebike.com

0 275 007 3CX (2024.02) T / 73 WEU



de Originalbetriebsanleitung
en Original operating instructions
fr Notice d'utilisation d'origine
es Instrucciones de servicio originales
pt Manual de instruções original
it Istruzioni d'uso originali
nl Oorspronkelijke gebruiksaanwijzing
da Original brugsanvisning
sv Originalbruksanvisning
no Original bruksanvisning
fi Alkuperäinen käyttöopas

is Þýðing notendahandbókar úr frummáli
el Πρωτότυπες οδηγίες λειτουργίας



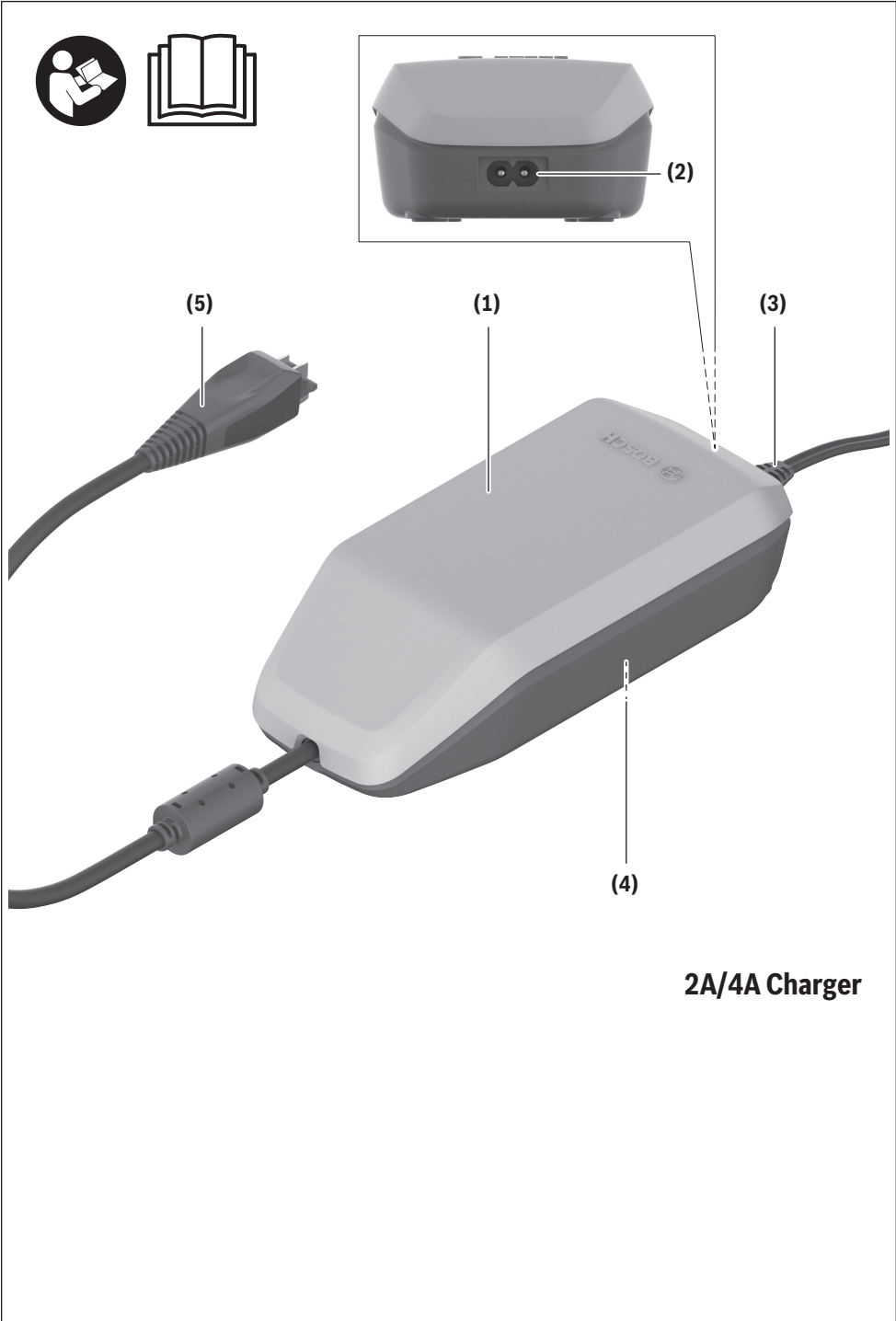

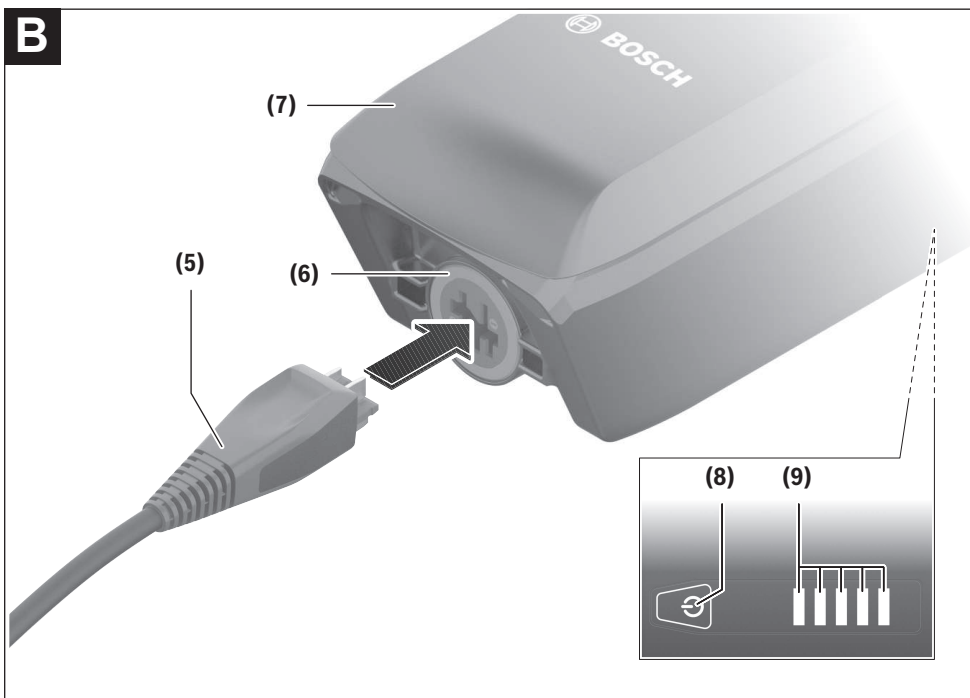
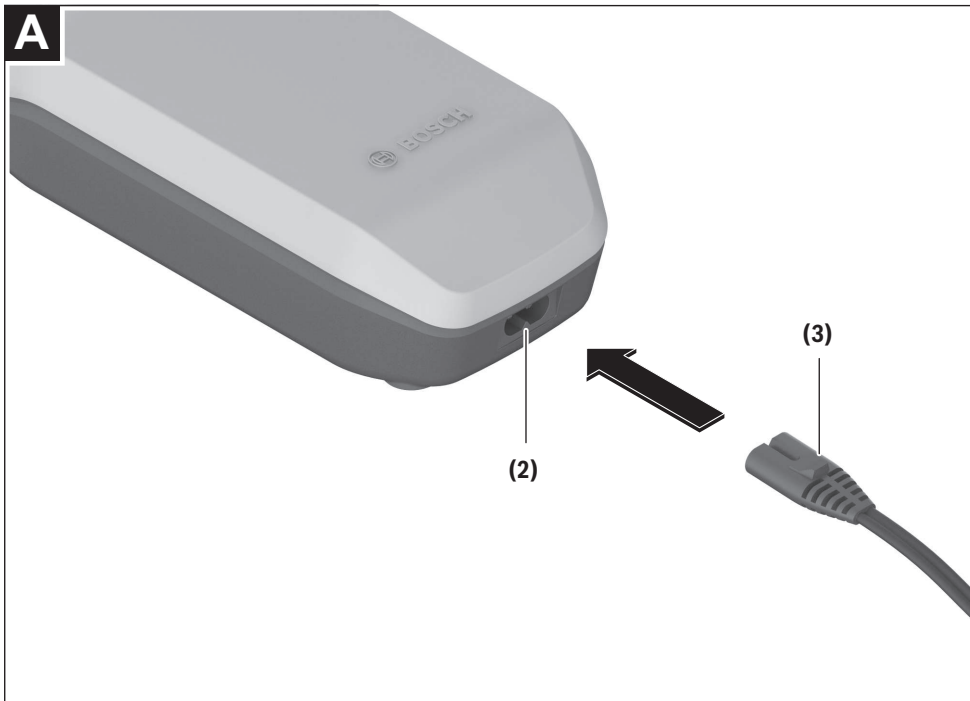

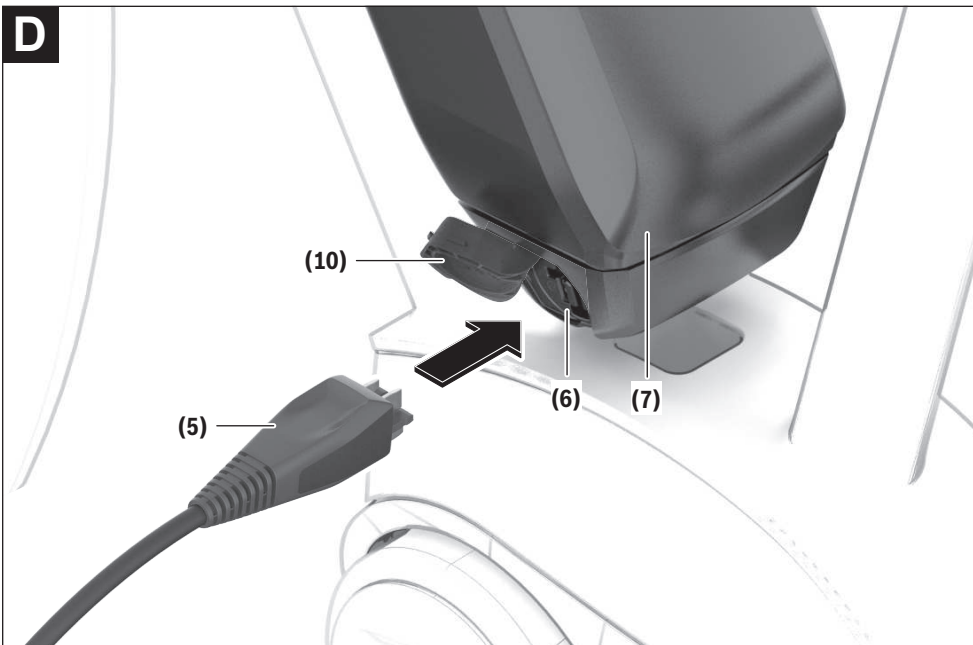
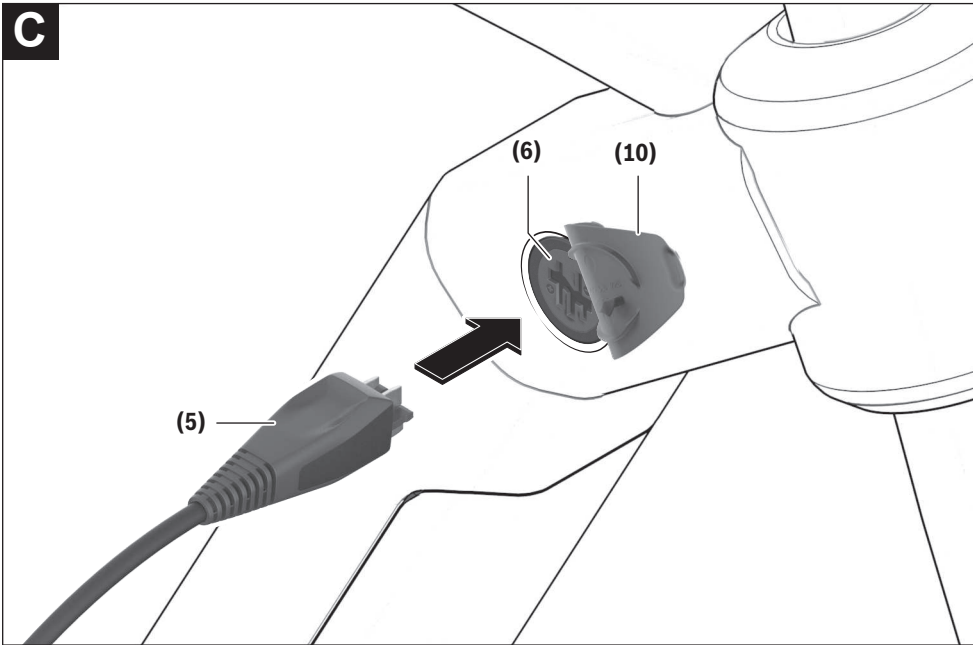

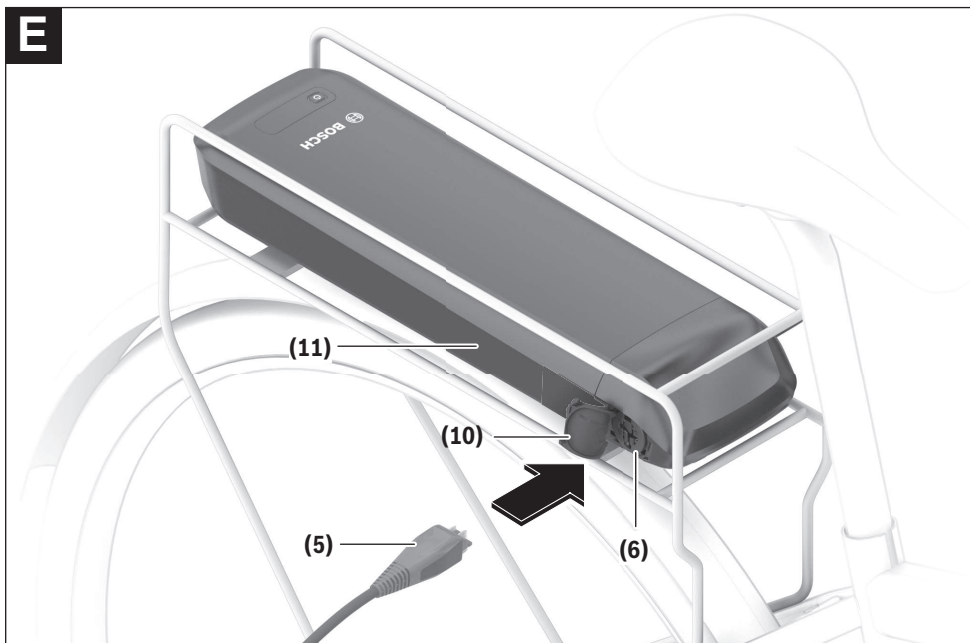

Sicherheitshinweise



Lesen Sie alle Sicherheitshinweise und Anweisungen. Versäumnisse bei der Einhaltung der Sicherheitshinweise und Anweisungen

können elektrischen Schlag, Brand und/oder schwere Verletzungen verursachen.

Bewahren Sie alle Sicherheitshinweise und Anweisungen für die Zukunft auf.

Aufgrund der besseren Lesbarkeit wird auf die gleichzeitige Verwendung der Sprachformen männlich, weiblich und divers (m/w/d) verzichtet. Sämtliche Personenbezeichnungen gelten gleichermaßen für alle Geschlechter.

Der in dieser Betriebsanleitung verwendete Begriff **Ladegerät** bezieht sich auf alle original Bosch Ladegeräte der Systemgeneration **das smarte System**.

Der in dieser Betriebsanleitung verwendete Begriff **eBike-Akku** bezieht sich auf alle original Bosch eBike-Akkus der Systemgeneration **das smarte System**.

- ▶ **Lesen und beachten Sie die Sicherheitshinweise und Anweisungen in allen Betriebsanleitungen der eBike-Komponenten sowie in der Betriebsanleitung Ihres eBikes.**
- ▶ **Verschließen Sie die Ladebuchse nach dem Laden am eBike sorgfältig mit der Abdeckung.** Damit wird sichergestellt, dass kein Schmutz oder Wasser eindringt.



Halten Sie das Ladegerät von Regen oder Nässe fern. Beim Eindringen von Wasser in ein Ladegerät besteht das Risiko eines elektrischen Schlages.

- ▶ **Laden Sie nur für eBikes zugelassene Bosch Li-Ionen-Akkus ab einer Kapazität von 6,7 Ah (ab 20 Akkuzellen).** Die Akkuspannung muss zur Akku-Ladespannung des Ladegerätes passen. **Laden Sie ausschließlich wiederaufladbare Akkus.** Sonst besteht Brand- und Explosionsgefahr.
- ▶ **Halten Sie das Ladegerät sauber.** Durch Verschmutzung besteht die Gefahr eines elektrischen Schlages.

- ▶ **Vermeiden Sie übermäßige Belastung auf die Gerätebuchse und den Gerätestecker.** Das Ladegerät kann dadurch unbrauchbar werden.
- ▶ **Überprüfen Sie vor jeder Benutzung Ladegerät, Kabel und Stecker. Benutzen Sie das Ladegerät nicht, sofern Sie Schäden feststellen. Öffnen Sie das Ladegerät nicht.** Beschädigte Ladegeräte, Kabel und Stecker erhöhen das Risiko eines elektrischen Schlages.
- ▶ **Betreiben Sie das Ladegerät und den eBike-Akku nicht auf leicht brennbarem Untergrund (z.B. Papier, Textilien etc.) bzw. in brennbarer Umgebung.** Wegen der beim Laden auftretenden Erwärmung des Ladegerätes besteht Brandgefahr.
- ▶ **Seien Sie vorsichtig, wenn Sie das Ladegerät während des Ladevorgangs berühren. Tragen Sie Schutzhandschuhe.** Das Ladegerät kann sich insbesondere bei hohen Umgebungstemperaturen stark erhitzen.
- ▶ **Bei Beschädigung oder unsachgemäßem Gebrauch des eBike-Akkus können Dämpfe austreten. Führen Sie Frischluft zu und suchen Sie bei Beschwerden einen Arzt auf.** Die Dämpfe können die Atemwege reizen.
- ▶ **Der eBike-Akku darf nicht unbeaufsichtigt geladen werden.**
- ▶ **Kinder unter 8 Jahren dürfen das Ladegerät nicht verwenden. Kinder ab 8 Jahren und Personen, die aufgrund ihrer physischen, sensorischen oder geistigen Fähigkeiten oder ihrer Unerfahrenheit oder Unkenntnis nicht in der Lage sind, das Ladegerät sicher zu bedienen, dürfen das Ladegerät nur unter Aufsicht oder nach Anweisung durch eine verantwortliche Person benutzen, sofern sichergestellt ist, dass sie die damit verbundenen Gefahren verstehen. Beaufsichtigen Sie Kinder bei Benutzung, Reinigung und Wartung. Kinder dürfen nicht mit dem Ladegerät spielen.** Andernfalls besteht die Gefahr von Fehlbedienung und Verletzungen.
- ▶ Auf der Unterseite des Ladegerätes befindet sich ein Aufkleber mit einem Hinweis in englischer Sprache (in der Darstellung auf der Grafikseite mit Nummer (4) gekennzeichnet) und mit folgendem Inhalt:

NUR mit BOSCH Lithium-Ionen-Akkus verwenden!

eBike Battery Charger BPC3200
2A Charger
EB12.110.016
Input: 220-240V~ 50-60Hz 1.0A
Output: 36V= 2A
Made in China
Robert Bosch GmbH
72757 Reutlingen Germany



Use ONLY with BOSCH Li-Ion batteries

eBike Battery Charger BPC3400**4A Charger****EB12.110.001**

Input: 220-240 V ~ 50-60 Hz 1.65 A

Output: 36 V $\overline{\text{---}}$ 4 A

Made in Vietnam

Robert Bosch GmbH

72757 Reutlingen, Germany

Li-Ion

Use ONLY with BOSCH Li-Ion batteries

**eBike Battery Charger BPC3403****4A Charger****EB12.110.01F**

Input: 220-240 V ~ 50-60 Hz 1.65 A

Output: 36 V $\overline{\text{---}}$ 4 A

Made in Vietnam

Robert Bosch GmbH

72757 Reutlingen, Germany

Li-Ion

Use ONLY with BOSCH Li-Ion batteries



Produkt- und Leistungsbeschreibung

Bestimmungsgemäßer Gebrauch

Neben den hier dargestellten Funktionen kann es sein, dass jederzeit Softwareänderungen zur Fehlerbehebung und Funktionsänderungen eingeführt werden.

Die Bosch eBike-Ladegeräte sind ausschließlich zum Laden von Bosch eBike-Akkus bestimmt und dürfen nicht für andere Zwecke verwendet werden.

Die hier dargestellten Bosch eBike-Ladegeräte sind kompatibel mit den Bosch eBike-Akkus der neuen Systemgeneration **das smarte System**.

Das Ladegerät BPC3403 ist nur für das Laden von Bosch eBikes der neuen Systemgeneration **das smarte System** mit einer Unterstützung bis **45 km/h** (Performance Line Speed) bestimmt.

Bitte laden Sie die eBikes der Systemgeneration **das smarte System** mit einer Unterstützung bis **45 km/h** ausschließlich mit dem Ladegerät BPC3403.

Technische Daten

Ladegerät		2A Charger	4A Charger
Produkt-Code		BPC3200	BPC3400 BPC3403 ^{A)}
Eingangsspannung	V	220–240	220–240
Frequenz	Hz	50–60	50–60
Akku-Ladespannung	V	36	36
Ladestrom (max.)	A	2	4
Ladezeit PowerPack 400 ca. ^{B)}	h	6	3,5
Ladezeit PowerTube 625 ca. ^{B)}	h	9,3	5,4
Ladezeit PowerTube 800 ca. ^{B)}	h	12,4	6,9

Abgebildete Komponenten

Die Nummerierung der abgebildeten Komponenten bezieht sich auf die Darstellungen auf den Grafikseiten zu Beginn der Anleitung.

Einzelne Darstellungen in dieser Betriebsanleitung können, je nach Ausstattung Ihres eBikes, von den tatsächlichen Gegebenheiten geringfügig abweichen.

- (1) Ladegerät
- (2) Gerätebuchse
- (3) Gerätestecker
- (4) Sicherheitshinweise Ladegerät
- (5) Ladestecker
- (6) Buchse für Ladestecker
- (7) PowerPack
- (8) Ein-/Aus-Taste eBike-Akku
- (9) Betriebs- und Ladezustandsanzeige
- (10) Abdeckung Ladebuchse
- (11) Gepäckträger-Akku

Ladegerät		2A Charger	4A Charger
Betriebstemperatur	°C	0 ... 40	0 ... 40
Lagertemperatur	°C	10 ... 40	10 ... 40
Gewicht, ca.	kg	0,53	0,7
Schutzart		IP40	IP40

A) zur Nutzung mit Bosch eBikes der neuen Systemgeneration **das smarte System** mit einer Unterstützung bis **45 km/h** (Performance Line Speed)

B) Ladezeiten weiterer eBike-Akkus finden Sie auf der Webseite: www.bosch-ebike.com.

Die Angaben gelten für eine Nennspannung [U] von 230 V. Bei abweichenden Spannungen und in länderspezifischen Ausführungen können diese Angaben variieren.

Betrieb

Inbetriebnahme

Ladegerät am Stromnetz anschließen (siehe Bild A)

► **Beachten Sie die Netzspannung!** Die Spannung der Stromquelle muss mit den Angaben auf dem Typenschild des Ladegerätes übereinstimmen. Mit 230 V gekennzeichnete Ladegeräte können auch an 220 V betrieben werden.

Stecken Sie den Gerätestecker **(3)** des Netzkabels in die Gerätebuchse **(2)** am Ladegerät.

Schließen Sie das Netzkabel (länderspezifisch) an das Stromnetz an.

Laden des abgenommenen eBike-Akkus (siehe Bild B)

Schalten Sie den eBike-Akku aus und entnehmen Sie ihn aus der Halterung am eBike. Lesen und beachten Sie dazu die Betriebsanleitung des eBike-Akkus.

► **Stellen Sie den eBike-Akku nur auf sauberen Flächen auf.** Vermeiden Sie Nässe und Verschmutzung der Ladebuchse und der Kontakte, z.B. durch Sand oder Erde.

Stecken Sie den Ladestecker **(5)** des Ladegerätes in die Ladebuchse **(6)** am eBike-Akku.

Laden des eBike-Akkus am eBike (siehe Bilder C–E)

Reinigen Sie die Abdeckung der Ladebuchse **(10)**. Vermeiden Sie Nässe und Verschmutzung der Ladebuchse und der Kontakte, z.B. durch Sand oder Erde. Das gilt insbesondere für fest verbauten eBike-Akkus.

Heben Sie die Abdeckung der Ladebuchse **(10)** ab und stecken Sie den Ladestecker **(5)** in die Ladebuchse **(6)**.

► **Durch Erwärmung des Ladegeräts beim Laden besteht Brandgefahr. Laden Sie die eBike-Akkus am eBike nur in trockenem Zustand und an brandsicherer Stelle.** Lesen und beachten Sie dazu die Betriebsanleitung des eBike-Akkus.

Ladevorgang

Der Ladevorgang beginnt, sobald das Ladegerät mit dem eBike-Akku bzw. der Ladebuchse am eBike und dem Stromnetz verbunden ist.

Hinweis: Der Ladevorgang ist nur möglich, wenn sich die Temperatur des eBike-Akkus im zulässigen Ladetemperaturbereich befindet.

Hinweis: Während des Ladevorgangs wird die Antriebseinheit deaktiviert.

Das Laden des eBike-Akkus ist mit und ohne Bordcomputer möglich. Ohne Bordcomputer kann der Ladevorgang an der Ladezustandsanzeige **(9)** und gegebenenfalls an der Bedieneinheit beobachtet werden.

Der Ladezustand wird mit der Ladezustandsanzeige **(9)** am eBike-Akku, an der Bedieneinheit und gegebenenfalls auf dem Bordcomputer angezeigt.

Während des Ladevorgangs leuchten die LEDs der Ladezustandsanzeige **(9)** am eBike-Akku. Jede dauerhaft leuchtende LED entspricht etwa 20 % Kapazität Aufladung. Die blinkende LED zeigt die Aufladung der nächsten 20 % an.

Ist der eBike-Akku vollständig geladen, erlöschen sofort die LEDs und der Bordcomputer wird ausgeschaltet. Der Ladevorgang wird beendet. Durch Drücken der Ein-/Aus-Taste **(8)** am eBike-Akku kann der Ladezustand für **5 Sekunden** angezeigt werden.

Trennen Sie das Ladegerät vom Stromnetz und den eBike-Akku bzw. das eBike vom Ladegerät.

eBike und eBike-Akku schalten sich nach dem Trennen vom Ladegerät automatisch ab.

Hinweis: Wenn Sie am eBike geladen haben, verschließen Sie nach dem Ladevorgang die Ladebuchse **(6)** sorgfältig mit der Abdeckung **(10)**, damit kein Schmutz oder Wasser eindringen kann.

Falls das Ladegerät nach dem Laden nicht vom eBike-Akku getrennt wird, schaltet sich das Ladegerät nach einigen Stunden wieder an, überprüft den Ladezustand des eBike-Akkus und beginnt gegebenenfalls wieder mit dem Ladevorgang.

Verwendung von zwei eBike-Akkus für ein eBike (optional)

Ein eBike kann vom Hersteller auch mit zwei eBike-Akkus ausgerüstet werden.

Wenn Sie ein eBike, das für zwei eBike-Akkus vorgesehen ist, nur mit einem eBike-Akku verwenden wollen, decken Sie die Kontakte des freien Steckplatzes mit der Abdeckkappe ab, um die Kontakte vor Korrosion und Verschmutzung zu schützen. Bei Fragen und für weitere Informationen wenden Sie sich an einen autorisierten Fahrradhändler.

Ladevorgang bei zwei eingesetzten eBike-Akkus

Sind an einem eBike zwei eBike-Akkus angebracht, können Sie beide eBike-Akkus über die Ladebuchse laden. Zunächst

wird der stärker entladene eBike-Akku auf den Zustand des anderen Akkus geladen. Anschließend werden beide eBike-Akkus parallel vollständig geladen.

Wenn Sie die eBike-Akkus aus den Halterungen nehmen, können Sie weiterhin jeden eBike-Akku einzeln laden (gilt nicht für fest verbaute eBike-Akkus).

Bei Verbau des PowerMore-Akkus ist die Ladebuchse durch das Kabel des PowerMore-Akkus belegt. Laden Sie die eBike-Akkus nacheinander.

Fehler – Ursachen und Abhilfe

Hinweis: Für den fest verbauten eBike-Akku können Sie die vorliegenden Fehler in der App **eBike Flow** einsehen. Bitte handeln Sie entsprechend den Vorgaben, die in der App **eBike Flow** hinterlegt sind.

Ursache	Abhilfe
 <p>eBike-Akku defekt</p>	<p>Zwei LEDs am eBike-Akku blinken.</p> <p>An autorisierten Fahrradhändler wenden.</p>
 <p>eBike-Akku zu warm oder zu kalt</p>	<p>Drei LEDs am eBike-Akku blinken.</p> <p>eBike-Akku vom Ladegerät trennen, bis der Ladetemperaturbereich erreicht ist.</p> <p>Schließen Sie den eBike-Akku erst wieder an das Ladegerät an, wenn er die zulässige Ladetemperatur erreicht hat.</p>
 <p>Das Ladegerät lädt nicht.</p>	<p>Keine LED blinkt (abhängig vom Ladezustand des eBike-Akkus leuchten eine oder mehrere LEDs dauerhaft).</p> <p>An autorisierten Fahrradhändler wenden.</p>
<p>Kein Ladevorgang möglich (keine Anzeige am eBike-Akku)</p>	
Stecker nicht richtig eingesteckt	Alle Steckverbindungen überprüfen.
Kontakte am eBike-Akku verschmutzt	Kontakte am eBike-Akku vorsichtig reinigen.
Steckdose, Kabel oder Ladegerät defekt	Netzspannung überprüfen, Ladegerät vom Fahrradhändler überprüfen lassen.
eBike-Akku defekt	An autorisierten Fahrradhändler wenden.

Wartung und Service

Wartung und Reinigung

Sollte das Ladegerät ausfallen, wenden Sie sich bitte an einen autorisierten Fahrradhändler.

Reinigen Sie das Ladegerät mit einem trockenen Tuch.

Kundendienst und Anwendungsberatung

Bei allen Fragen zum eBike und seinen Komponenten wenden Sie sich an einen autorisierten Fahrradhändler.

Kontaktdaten autorisierter Fahrradhändler finden Sie auf der Internetseite www.bosch-ebike.com.



Weiterführende Informationen zu den eBike-Komponenten und ihren Funktionen finden Sie im Bosch eBike Help Center.

Entsorgung und Stoffe in Erzeugnissen

Angaben zu Stoffen in Erzeugnissen finden Sie unter folgendem Link: www.bosch-ebike.com/de/material-compliance.

Werfen Sie eBikes und ihre Komponenten nicht in den Hausmüll!

Eine Rückgabe im Handel ist möglich, sofern der Vertreter die Rücknahme freiwillig anbietet oder gesetzlich zu dieser verpflichtet ist. Beachten Sie dabei die nationalen Bestimmungen.



Antriebseinheit, Bordcomputer inkl. Bedieneinheit, eBike-Akku, Geschwindigkeits-sensor, Zubehör und Verpackungen sollen einer umweltgerechten Wiederverwertung zugeführt werden.

Stellen Sie eigenständig sicher, dass personenbezogene Daten vom Gerät gelöscht wurden.

Batterien, die zerstörungsfrei aus dem Elektrogerät entnommen werden können, müssen vor der Entsorgung selbst entnommen und der separaten Batteriesammlung zugeführt werden.



Gemäß der europäischen Richtlinie 2012/19/EU müssen nicht mehr gebrauchsfähige Elektrogeräte und gemäß der europäischen Richtlinie 2006/66/EG müssen defekte oder verbrauchte Akkus/Batterien getrennt gesammelt und einer umweltgerechten Wiederverwendung zugeführt werden.

Die getrennte Sammlung der Elektrogeräte dient der sortenreinen Vorsortierung und unterstützt eine ordnungsgemäße Behandlung und Rückgewinnung der Rohstoffe und schont damit Mensch und Umwelt.



Änderungen vorbehalten.

Safety instructions



Read all the safety and general instructions. Failure to observe the safety and general instructions may result in electric shock,

fire and/or serious injury.

Save all safety warnings and instructions for future reference.

The term **charger** is used in these instructions to mean all original Bosch eBike rechargeable battery packs from the system generation **the smart system**.

The term **eBike battery** is used in these instructions to mean all original Bosch eBike rechargeable battery packs from the system generation **the smart system**.

- ▶ **Read and observe the safety warnings and instructions contained in all the operating instructions for the eBike components and in the operating instructions of your eBike.**
- ▶ **Carefully cover the charging socket with the flap after charging the eBike.** This ensures that no dirt or water gets in.



Do not expose the charger to rain or wet conditions. If water enters a charger, there is a risk of electric shock.

- ▶ **Only charge Li-ion batteries approved for Bosch eBikes from a capacity of 6.7 Ah (from 20 battery cells). The battery voltage must match the battery charging voltage of the charger. Only charge rechargeable batteries.** Otherwise, there is a risk of fire or explosion.
- ▶ **Keep the charger clean.** Dirt poses a risk of electric shock.

- ▶ **Avoid excessive load on the device socket and the device connector.** This may result in the charger becoming unusable.
- ▶ **Always check the charger, cable and plug before use. Stop using the charger if you discover any damage. Do not open the charger.** Damaged chargers, cables and plugs increase the risk of electric shock.
- ▶ **Do not operate the charger and the eBike battery on an easily ignited surface (e.g. paper, textiles, etc.) or in a flammable environment.** There is a risk of fire due to the charger heating up during operation.
- ▶ **Take care if you touch the charger while it is charging. Wear protective gloves.** The charger can get very hot, especially when the ambient temperature is high.
- ▶ **The eBike battery may give off fumes if it becomes damaged or is used incorrectly. Ensure the area is well ventilated and seek medical attention should you experience any adverse effects.** The fumes may irritate the respiratory system.
- ▶ **The eBike battery must not be left unattended while charging.**
- ▶ **Children under the age of 8 must not use the charger. Children aged 8 or older or persons who, owing to their physical, sensory or mental limitations or to their lack of experience or knowledge, are not capable of safely operating the charger may only use the charger under supervision or after having been instructed by a responsible person, if it has been ensured that they understand the associated dangers. Supervise children during use, cleaning and maintenance. Children must not play with the charger.** Otherwise, there is a danger of operating errors and injuries.
- ▶ A sticker in English is adhered to the bottom of the charger (marked **(4)** in the diagram on the graphics page). This says:

Use ONLY with BOSCH lithium-ion rechargeable batteries.

eBike Battery Charger BPC3200
2A Charger
EB12.110.016
Input: 220-240V ~ 50-60Hz 1.0A
Output: 36V = 2A
Made in China
Robert Bosch GmbH
72757 Reutlingen Germany



Use ONLY with BOSCH Li-Ion batteries

eBike Battery Charger BPC3400
4A Charger
EB12.110.001

Input: 220-240V ~ 50-60 Hz 1.65 A
Output: 36 V = 4 A
Made in Vietnam
Robert Bosch GmbH
72757 Reutlingen, Germany

Li-Ion
Use ONLY with BOSCH Li-Ion batteries



eBike Battery Charger BPC3403**4A Charger****EB12.110.01F**

Input: 220-240 V ~ 50-60 Hz 1.65 A

Output: 36 V= 4 A

Made in Vietnam

Robert Bosch GmbH

72757 Reutlingen, Germany

Li-Ion

Use ONLY with BOSCH Li-Ion batteries



Product description and specifications

Intended Use

In addition to the functions shown here, changes to software relating to troubleshooting and functional modifications may be introduced at any time.

The Bosch eBike chargers are intended exclusively for charging Bosch eBike batteries and must not be used for any other purpose.

The Bosch eBike chargers depicted here are compatible with Bosch eBike batteries from the new system generation **the smart system**.

The BPC3403 charger is only intended for charging Bosch eBikes from the new system generation **the smart system** with assistance up to **45 km/h** (Performance Line Speed).

Please only charge eBikes from the system generation **the smart system** with assistance up to **45 km/h** with the BPC3403 charger.

Product features

The numbering of the components shown refers to the illustrations on the graphics pages at the beginning of the manual.

Individual illustrations in these operating instructions may differ slightly from the actual conditions depending on the equipment of your eBike.

- (1) Charger
- (2) Device socket
- (3) Device connector
- (4) Charger safety instructions
- (5) Charging connector
- (6) Socket for charging connector
- (7) PowerPack
- (8) eBike battery on/off button
- (9) Status/battery charge indicator
- (10) Charging socket cover
- (11) Rack-mounted battery

Technical data

Charger		2A Charger	4A Charger
Product code		BPC3200	BPC3400 BPC3403 ^{A)}
Input voltage	V	220–240	220–240
Frequency	Hz	50–60	50–60
Battery charging voltage	V	36	36
Charging current (max.)	A	2	4
Charging time for PowerPack 400, approx. ^{B)}	h	6	3.5
Charging time for PowerTube 625, approx. ^{B)}	h	9.3	5.4
Charging time for PowerTube 800, approx. ^{B)}	h	12.4	6.9
Operating temperature	°C	0 to 40	0 to 40
Storage temperature	°C	10 to 40	10 to 40
Weight, approx.	kg	0.53	0.7
Protection rating		IP40	IP40

A) for use with Bosch eBikes from the new system generation **the smart system** with assistance up to **45 km/h** (Performance Line Speed)

B) You can find the charging times for additional eBike batteries at: www.bosch-ebike.com.

The specifications apply to a rated voltage [U] of 230 V. These specifications may vary at different voltages and in country-specific models.

Operation

Start-up

Connecting the charger to the mains (see figure A)

- **Pay attention to the mains voltage.** The voltage of the power source must match the voltage specified on the rating plate of the charger. Chargers marked 230 V can also be operated at 220 V.

Plug the device connector (3) of the power cable into the device socket (2) on the charger.

Connect the power cable (country-specific) to the mains.

Charging the Removed eBike Battery (see figure B)

Switch the eBike battery off and remove it from its holder on the eBike. When doing so, read and observe the operating instructions of the eBike battery.

- **Ensure that the eBike battery is placed on clean surfaces only.** Avoid getting moisture and dirt, e.g. sand or soil, in the charging socket and contacts.

Plug the charging connector (5) of the charger into the charging socket (6) on the eBike battery.

Charging the eBike Battery on the eBike (see figures C-E)

Clean the cover of the charging socket (10). Avoid getting moisture and dirt, e.g. sand or soil, in the charging socket and contacts. This particularly applies to built-in eBike batteries.

Lift the cover of the charging socket (10) and plug the charging connector (5) into the charging socket (6).

- **There is a risk of fire due to the charger heating up during charging. Ensure that the eBike battery on the eBike is completely dry and placed on a fireproof surface before charging.** When doing so, read and observe the operating instructions of the eBike battery.

Charging process

The charging process begins as soon as the charger is connected to the eBike battery or charging socket on the eBike and to the mains.

Note: The charging process is only possible when the temperature of the eBike battery is within the permitted charging temperature range.

Note: The drive unit is deactivated during the charging process.

The eBike battery can be charged with or without the on-board computer. When charging without the on-board computer, the charging procedure can be observed on the battery charge indicator (9) and, where applicable, on the operating unit.

The state of charge is displayed by the battery charge indicator (9) on the eBike battery, the operating unit and, where applicable, the on-board computer.

The LEDs on the eBike battery charge indicator (9) flash during the charging process. Each continuously lit LED represents approximately 20 % of the charging capacity. The flashing LED indicates the next 20 % currently charging.

Once the eBike battery is fully charged, the LEDs go out immediately and the on-board computer is switched off. The charging process is terminated. The state of charge can be displayed for 5 seconds by pressing the on/off button (8) on the eBike battery.

Disconnect the charger from the mains and the eBike battery or the eBike from the charger.

The eBike and eBike battery switch off automatically after being disconnected from the charger.

Note: If you have charged the battery on the eBike, carefully close the charging socket (6) with the cover (10) after charging, so that no dirt or water can get in.

If the charger is not disconnected from the eBike battery after charging, after a few hours the charger will switch itself back on, check the state of charge of the eBike battery and begin the charging procedure again if necessary.

Using Two eBike Batteries for One eBike (optional)

The manufacturer can also fit an eBike with two eBike batteries.

If you want to use an eBike that is designed for two eBike batteries with only one eBike battery, cover the contacts of the unused socket using the cover, in order to protect the contacts from corrosion and dirt. If you have any questions or need further information, contact an authorised bike dealership.

Charging Process for Two eBike Batteries



If two eBike batteries are fitted to an eBike, you can charge both eBike batteries via the charging socket. First, the eBike battery that is more strongly discharged is charged to the level of the other battery. Both eBike batteries are then fully charged at the same time.

If you take the eBike batteries out of the holders, you can still charge each one individually (this does not apply to built-in eBike batteries).

When you install the PowerMore battery, the charging socket is occupied by the PowerMore battery cable. Charge the eBike batteries one after the other.

Errors – causes and corrective measures

Note: For built-in eBike batteries, you can see the errors present on the **eBike Flow** app. Please adhere to the specifications stored on the **eBike Flow** app.

Cause	Corrective measures
 <p>eBike battery defective</p>	<p>Two LEDs flash on the eBike battery.</p> <p>Contact an authorised bike dealership.</p>
 <p>eBike battery too warm or too cold</p>	<p>Three LEDs flash on the eBike battery.</p> <p>Disconnect the eBike battery from the charger until the charging temperature range has been reached.</p> <p>Do not reconnect the eBike battery to the charger until it has reached the correct charging temperature.</p>
 <p>The charger is not charging.</p>	<p>No LEDs flashing (one or more LEDs will remain permanently lit depending on the state of charge of the eBike battery).</p> <p>Contact an authorised bike dealership.</p>
Charging not possible (no indicator on eBike battery)	
Connector not attached properly	Check all connections.
eBike battery contacts dirty	Carefully clean the eBike battery contacts.
Plug socket, cable or charger defective	Check the mains voltage, have the charger checked over by a bike dealership.
eBike battery defective	Contact an authorised bike dealership.

Maintenance and servicing

Maintenance and cleaning

If the charger fails, please contact an authorised bike dealership.

Clean the charger using a dry cloth.

After-sales service and advice on using products

If you have any questions about the eBike and its components, contact an authorised bicycle dealer.

For contact details of authorised bike dealerships, please visit www.bosch-ebike.com.



Further information on the eBike components and their functions can be found in the Bosch eBike Help Center.

Disposal and substances in products

You can find information about substances in products at the following link:

www.bosch-ebike.com/en/material-compliance.

Do not dispose of eBikes and their components with household waste.

An in-store return is possible, provided the retailer voluntarily offers a return or is legally obligated to do so. Refer to the national regulations in this case.



The drive unit, on-board computer incl. operating unit, eBike battery, speed sensor, accessories and packaging should be disposed of in an environmentally correct manner.

Check that your personal data has been deleted from the device.

Batteries that can be removed from the power tool without destruction must be removed before disposal itself and sorted for separate battery collection.



In accordance with Directive 2012/19/EU and Directive 2006/66/EC respectively, electronic devices that are no longer usable and defective/drained batteries must be collected separately and recycled in an environmentally friendly manner.

Electrical and electronic equipment are collected separately for pre-sorting by type and helps to ensure that raw materials are treated and recovered properly, thereby protecting people and the environment.



Subject to change without notice.

Consignes de sécurité



Lisez attentivement toutes les instructions et consignes de sécurité. Le non-respect des instructions et consignes de sécurité

peut provoquer un choc électrique, un incendie et/ou entraîner de graves blessures.

Conservez tous les avertissements et toutes les instructions pour pouvoir s'y reporter ultérieurement.

Le terme **chargeur** utilisé dans cette notice désigne tous les chargeurs Bosch d'origine de la génération **the smart system (le système intelligent)**.

Le terme **batterie VAE** utilisé dans cette notice désigne toutes les batteries VAE Bosch d'origine de la génération **the smart system (le système intelligent)**.

- **Lisez et respectez les consignes de sécurité et les instructions de toutes les notices d'utilisation des composants VAE, ainsi que la notice d'utilisation de votre VAE.**
- **Obtenez soigneusement la prise de charge avec le cache après avoir rechargé le vélo électrique.** Cela empêche toute pénétration de saletés ou d'eau.



N'exposez pas le chargeur à la pluie ou à de l'humidité. En cas de pénétration d'eau dans un chargeur il y a un risque de choc électrique.

- **Ne chargez que des batteries de VAE Lithium-Ion autorisées par Bosch d'une capacité d'au moins 6,7 Ah (à partir de 20 cellules). La tension de la batterie doit correspondre à la tension de charge du chargeur. Chargez exclusivement des batteries rechargeables.** Il y a sinon un risque d'explosion et d'incendie.
- **Veillez à ce que le chargeur reste propre.** Un encrassement augmente le risque de choc électrique.
- **Évitez toute sollicitation excessive de la prise électrique et du connecteur du chargeur.** Cela pourrait rendre le chargeur inutilisable.

- **Vérifiez l'état du chargeur, du câble et du connecteur avant chaque utilisation. N'utilisez plus le chargeur si vous constatez des dommages. N'ouvrez pas le chargeur.** Le risque de choc électrique augmente quand le chargeur, le câble ou le connecteur présente un dommage.
- **N'utilisez pas le chargeur et la batterie du VAE dans un environnement inflammable ou quand ils sont posés sur un support facilement inflammable (par ex. papier, textile etc.).** En s'échauffant, le chargeur pourrait provoquer un incendie.
- **Soyez prudent lorsque vous touchez le chargeur pendant le processus de charge. Portez des gants de protection.** Le chargeur peut s'échauffer fortement surtout en cas de température ambiante élevée.
- **En cas d'endommagement ou d'utilisation non conforme d'une batterie de VAE, des vapeurs peuvent être émises. Ventilez le local et consultez un médecin en cas de malaise.** Les vapeurs peuvent irriter les voies respiratoires.
- **Ne laissez pas la batterie de VAE sans surveillance pendant sa charge.**
- **L'utilisation du chargeur est interdite aux enfants de moins de 8 ans. Les enfants de 8 ans et plus et les personnes souffrant d'un handicap physique, sensoriel ou mental ou n'ayant pas l'expérience et/ou les connaissances nécessaires ne sont pas autorisés à utiliser le chargeur sauf sous la surveillance d'une personne responsable de leur sécurité ou après avoir été initiés au maniement de ce chargeur par une personne compétente et s'être assuré qu'ils sont conscients des dangers liés à son utilisation. Ne laissez pas les enfants sans surveillance lors de l'utilisation, du nettoyage et de l'entretien. Assurez-vous que les enfants ne jouent pas avec le chargeur.** Il y a sinon un risque de blessures et d'utilisation inappropriée.
- **Au-dessous du chargeur se trouve un autocollant avec une consigne de sécurité en langue anglaise (repérée par le numéro (4) sur le graphique) ayant la signification suivante :**

Utilisez le chargeur SEULEMENT avec des batteries Lithium-Ion BOSCH !

eBike Battery Charger BPC3200
2A Charger
EB12.110.016
Input: 220-240V~ 50-60Hz 1.0A
Output: 36V= 2A
Made in China
Robert Bosch GmbH
72757 Reutlingen Germany



Use ONLY with BOSCH Li-Ion batteries

eBike Battery Charger BPC3400**4A Charger****EB12.110.001**

Input: 220-240 V ~ 50-60 Hz 1.65 A

Output: 36 V $\overline{=}$ 4 A

Made in Vietnam

Robert Bosch GmbH

72757 Reutlingen, Germany

Li-Ion

Use ONLY with BOSCH Li-Ion batteries

**eBike Battery Charger BPC3403****4A Charger****EB12.110.01F**

Input: 220-240 V ~ 50-60 Hz 1.65 A

Output: 36 V $\overline{=}$ 4 A

Made in Vietnam

Robert Bosch GmbH

72757 Reutlingen, Germany

Li-Ion

Use ONLY with BOSCH Li-Ion batteries



Description des prestations et du produit

Utilisation conforme

Nous nous réservons le droit d'apporter à tout moment des modifications au logiciel pour corriger des erreurs ou pour modifier les fonctionnalités décrites dans la présente notice. Les chargeurs VAE Bosch sont uniquement conçus pour charger des batteries de VAE Bosch ; toute autre utilisation est interdite.

Les chargeurs Bosch pour VAE représentés sont compatibles avec les batteries de VAE Bosch de la nouvelle génération **the smart system (le système intelligent)**.

Le chargeur BPC3403 n'est conçu que pour la recharge de vélos électriques Bosch de la nouvelle génération **the smart system (le système intelligent)** avec une assistance jusqu'à **45 km/h** (Performance Line Speed).

Ne chargez les VAE de la génération **the smart system (le système intelligent)** avec assistance jusqu'à **45 km/h** qu'avec le chargeur BPC3403.

Caractéristiques techniques

Chargeur		2A Charger	4A Charger
Code produit		BPC3200	BPC3400 BPC3403 ^{A)}
Tension d'entrée	V	220-240	220-240
Fréquence	Hz	50-60	50-60
Tension de charge de la batterie	V	36	36
Courant de charge (maxi)	A	2	4
Durée de charge approx. PowerPack 400 ^{B)}	h	6	3,5
Durée de charge approx. PowerTube 625 ^{B)}	h	9,3	5,4
Durée de charge approx. PowerTube 800 ^{B)}	h	12,4	6,9

Éléments constitutifs

La numérotation des éléments se réfère aux représentations sur les pages graphiques situées en début de notice.

Certaines illustrations de cette notice d'utilisation peuvent différer légèrement de la réalité, selon l'équipement de votre vélo électrique.

- (1) Chargeur
- (2) Prise du chargeur
- (3) Câble d'alimentation
- (4) Consignes de sécurité du chargeur
- (5) Câble de charge
- (6) Prise de charge
- (7) PowerPack
- (8) Touche Marche/Arrêt de la batterie de VAE
- (9) Indicateur de fonctionnement et d'état de charge
- (10) Cache de la prise de charge
- (11) Batterie de porte-bagages

Chargeur		2A Charger	4A Charger
Températures de fonctionnement	°C	0 ... 40	0 ... 40
Températures de stockage	°C	10 ... 40	10 ... 40
Poids (approx.)	kg	0,53	0,7
Indice de protection		IP40	IP40

A) pour une utilisation avec les vélos électriques Bosch de la nouvelle génération **the smart system (le système intelligent)** avec une assistance jusqu'à **45 km/h** (Performance Line Speed)

B) Vous trouverez les durées de charge avec d'autres batteries de VAE sur le site : www.bosch-ebike.com.

Les données indiquées sont valables pour une tension nominale [U] de 230 V. Elles peuvent varier lorsque la tension diffère de cette valeur et sur les versions destinées à certains pays.

Utilisation

Mise en marche

Raccordement du chargeur au réseau électrique (voir figure A)

- **Tenez compte de la tension du réseau !** La tension du réseau électrique doit correspondre aux indications se trouvant sur la plaque signalétique du chargeur. Les chargeurs marqués 230 V peuvent également fonctionner sous 220 V.

Reliez le connecteur **(3)** du câble secteur à la prise **(2)** du chargeur.

Raccordez le câble secteur (peut différer selon les pays) à une prise secteur.

Recharge de la batterie de VAE en dehors du vélo (voir figure B)

Éteignez la batterie de VAE et retirez-la de sa fixation sur le vélo électrique. Lisez et observez la notice d'utilisation de la batterie de VAE.

- **Ne posez la batterie de VAE que sur des surfaces propres.** Évitez toute humidité, tout contact avec de l'eau et tout encrassement de la prise de charge et des contacts électriques, par ex. par du sable ou de la terre.

Insérez le câble de charge **(5)** du chargeur dans la prise de charge **(6)** de la batterie de VAE.

Recharge de la batterie de VAE sur le vélo (voir figures C–E)

Nettoyez le cache de la prise de charge **(10)**. Évitez toute humidité, tout contact avec de l'eau et tout encrassement de la prise de charge et des contacts électriques, par ex. par du sable ou de la terre. Cela vaut particulièrement pour les batteries non amovibles.

Retirez le cache de la prise de charge **(10)** et raccordez le câble de charge **(5)** à la prise de charge **(6)**.

- **L'échauffement du chargeur pendant la charge crée un risque d'incendie. Ne chargez les batteries de VAE sur le vélo qu'à l'état sec et dans un endroit où tout risque d'incendie est exclu.** Lisez et observez la notice d'utilisation de la batterie de VAE.

Charge normale

La charge débute dès que le chargeur est connecté à la batterie de VAE ou à la prise de charge du vélo électrique et au réseau d'alimentation électrique.

Remarque : Pour qu'une charge soit possible, il faut que la température de la batterie du VAE se trouve dans la plage de températures de charge admissible.

Remarque : Pendant la durée de la charge, l'unité d'entraînement est désactivée.

La recharge de la batterie de VAE peut s'effectuer avec ou sans ordinateur de bord. Quand l'ordinateur de bord est déconnecté, la progression de la charge peut être observée sur l'indicateur d'état de charge de la batterie **(9)** et, si existante, sur la commande déportée.

Le niveau de charge est indiqué par l'indicateur d'état de charge **(9)** de la batterie de VAE, sur la commande déportée et sur l'ordinateur de bord (si connecté).

Pendant la charge, les LED de l'indicateur d'état de charge **(9)** de la batterie de VAE s'allument. Chaque LED allumée correspond à environ 20 % de la charge totale. La LED qui clignote indique la charge des 20 % suivants.

Une fois que la batterie du VAE est complètement chargée, les LED ainsi que l'ordinateur de bord s'éteignent. La charge est terminée. En cas d'actionnement de la touche Marche/Arrêt **(8)** de la batterie de VAE, le niveau de charge s'affiche pendant **5** secondes.

Débranchez le chargeur de la prise secteur et la batterie de VAE ou le VAE du chargeur.

Le VAE et la batterie de VAE s'éteignent automatiquement après avoir été débranchés du chargeur.

Remarque : Si la recharge a été effectuée sur le vélo électrique, refermez ensuite avec précaution le cache **(10)** de la prise de charge **(6)** afin d'éviter toute pénétration de saletés ou d'eau.

Si vous ne déconnectez pas la batterie de VAE du chargeur au terme de la charge, le chargeur se rallume automatiquement au bout de quelques heures afin de vérifier le niveau de charge de la batterie de VAE. Il se remet si nécessaire à charger.

Utilisation de deux batteries sur un même VAE (optionnel)

Certains vélos électriques sont dotés de deux batteries.

En cas d'utilisation d'une seule batterie de VAE sur un vélo prévu pour deux batteries, placez le cache obturateur au-dessus des contacts nus du logement de batterie inutilisé pour les protéger contre la corrosion et les salissures. Pour toute question et pour plus d'informations, adressez-vous à un revendeur de VAE agréé.

Processus de charge en présence de deux batteries de VAE



En présence de deux batteries sur le vélo, les deux batteries peuvent être rechargées via la prise électrique. La batterie la plus déchargée est d'abord rechargée jusqu'à avoir le même niveau de charge que l'autre batterie. Les deux batteries sont ensuite chargées complètement, en parallèle.

Chaque batterie peut aussi être chargée séparément après l'avoir retirée de son support de fixation (ne vaut pas pour les batteries de VAE non amovibles).

En cas de montage d'une batterie PowerMore, la prise de charge est occupée par le câble de la batterie PowerMore. Chargez les batteries de VAE l'une après l'autre.

Défaut – Causes et remèdes

Remarque : Dans le cas de la batterie non amovible, vous pouvez voir dans l'application dédiée **eBike Flow** les défauts actuellement présents. Suivez les instructions de l'application **eBike Flow**.

Cause	Remède
 <p>Batterie défectueuse</p>	<p>Deux LED de la batterie de VAE clignotent.</p> <p>Adressez-vous à un revendeur de VAE agréé.</p>
 <p>La batterie est trop chaude ou trop froide</p>	<p>Trois LED de la batterie de VAE clignotent.</p> <p>Déconnectez la batterie de VAE du chargeur jusqu'à ce qu'elle revienne dans la plage de températures de charge admissible.</p> <p>Ne rebranchez la batterie de VAE au chargeur qu'une fois qu'elle se trouve à nouveau dans la plage de températures admissible.</p>
 <p>Le chargeur ne charge pas.</p>	<p>Aucune LED ne clignote (selon le niveau de charge de la batterie, une ou plusieurs LED sont allumées en permanence).</p> <p>Adressez-vous à un revendeur de VAE agréé.</p>
<p>Recharge impossible (pas d'affichage sur la batterie de VAE)</p>	
Le câble n'est pas correctement branché	Contrôlez tous les connecteurs.
Contacts de la batterie de VAE encrassés	Nettoyez avec précaution les contacts électriques de la batterie de VAE.
Prise de courant, câble ou chargeur défectueux	Vérifiez la tension du secteur, faites contrôler le chargeur par un revendeur de VAE.
Batterie de VAE défectueuse	Adressez-vous à un revendeur de VAE agréé.

Entretien et service après-vente

Nettoyage et entretien

Au cas où le chargeur tomberait en panne, adressez-vous à un vélociste agréé.

Nettoyez le chargeur avec un chiffon sec.

Service après-vente et conseil utilisateurs

Pour toutes les questions concernant votre vélo électrique et ses éléments, adressez-vous à un vélociste agréé.

Vous trouverez les données de contact de vélocistes agréés sur le site internet www.bosch-ebike.com.



Vous trouverez d'autres informations sur les composants VAE et leurs fonctions dans le Bosch eBike Help Center.

Élimination et matériaux dans les produits

Vous trouverez des indications sur les matériaux utilisés dans les produits sous le lien suivant : www.bosch-ebike.com/en/material-compliance.

Ne jetez pas les systèmes eBike et leurs éléments constitutifs dans les ordures ménagères !

Une reprise du produit est possible dans la mesure où le distributeur le propose de lui-même ou s'il y est contraint par la loi. Observez les dispositions nationales en vigueur.



La Drive Unit, l'ordinateur de bord, la commande déportée, la batterie VAE, le capteur de vitesse, les accessoires et l'emballage doivent être rapportés à un centre de recyclage respectueux de l'environnement.

Prenez soin d'effacer les données personnelles sur l'appareil.

Les piles, qu'il est possible d'extraire de l'équipement électrique sans qu'elles soient détériorées, doivent impérativement être retirées avant l'élimination du produit.



Conformément à la directive européenne 2012/19/UE, les outils électroportatifs hors d'usage, et conformément à la directive européenne 2006/66/CE, les accus/piles/batteries usagés ou défectueux doivent être éliminés séparément et être recyclés en respectant l'environnement.

La collecte séparée des équipements électriques permet un premier tri sélectif, facilite le traitement et la récupération des matières premières et contribue par conséquent à la protection de l'homme et de l'environnement.



FR
Cet appareil et ses accessoires se recyclent

À DÉPOSER EN MAGASIN

OU

À DÉPOSER EN DÉCHÈTERIE

Points de collecte sur www.quefairedemesdechets.fr



Sous réserve de modifications.

Indicaciones de seguridad



Lea íntegramente estas indicaciones de seguridad e instrucciones. Las faltas de observación de las indicaciones de seguridad y de

las instrucciones pueden causar descargas eléctricas, incendios y/o lesiones graves.

Guarde todas las indicaciones de seguridad e instrucciones para posibles consultas futuras.

El término **Cargador** utilizado en estas instrucciones de servicio se refiere a todos los cargadores de Bosch de la generación del sistema **the smart system (el smart system)**.

El término **Acumulador para eBike** utilizado en estas instrucciones de servicio se refiere a todos los acumuladores originales para eBike de Bosch de la generación del sistema **the smart system (el smart system)**.

- ▶ **Lea y siga todas las indicaciones de seguridad e instrucciones de todos las instrucciones de servicio de los componentes de la eBike, así como las instrucciones de servicio de su eBike.**
- ▶ **Tras la carga en la eBike, cierre con cuidado la toma de carga con la cubierta.** Así se garantiza que no penetre ninguna suciedad ni agua.



Mantenga el cargador alejado de la lluvia o la humedad. La penetración de agua en el cargador comporta un mayor riesgo de electrocución.

- ▶ **Cargue únicamente baterías de iones de litio de Bosch homologadas para eBikes con una capacidad de 6,7 Ah (a partir de 20 celdas). La tensión del acumulador debe corresponder a la tensión de carga de acumuladores del cargador. Cargue solo baterías recargables.** En caso contrario, existe peligro de incendio y explosión.
- ▶ **Mantenga el cargador limpio.** La suciedad puede comportar un peligro de descarga eléctrica.

- ▶ **Evite una carga excesiva en la hembra y la clavija del aparato.** Esto podría inutilizar el cargador.
- ▶ **Antes de cualquier uso, compruebe el cargador, el cable y el enchufe. No utilice el cargador, si detecta daños. No abra el cargador.** Cargadores, cables y enchufes dañados comportan un mayor riesgo de electrocución.
- ▶ **No opere el cargador y el acumulador de la eBike sobre superficies fácilmente inflamables (por ejemplo, papel, tejidos, etc.) o en un entorno inflamable.** Debido al calentamiento del cargador durante la carga, existe peligro de incendio.
- ▶ **Proceda con cuidado cuando toque el cargador durante el proceso de carga. Utilice guantes de protección.** El cargador puede llegar a calentarse fuertemente, especialmente si la temperatura ambiente es alta.
- ▶ **Si se daña la batería de la eBike o se utiliza de forma indebida, pueden salir vapores. En tal caso, busque un entorno con aire fresco y acuda a un médico si nota molestias.** Los vapores pueden irritar las vías respiratorias.
- ▶ **No debe dejarse cargando la batería de la eBike sin la debida vigilancia.**
- ▶ **Los niños menores de 8 años no deben utilizar el cargador. Los niños a partir de 8 años y las personas que por causa de sus capacidades físicas, sensoriales o intelectuales o su falta de experiencia o conocimientos no están en situación de manejar de forma segura el cargador, solo deben utilizarlo bajo la vigilancia o la instrucción de una persona responsable, siempre que comprendan los riesgos que esto comporta. Vigile a los niños durante la utilización, la limpieza y el mantenimiento. Los niños no deben jugar con el cargador.** En caso contrario, existe el peligro de un manejo erróneo y lesiones.
- ▶ En el lado inferior del cargador se encuentra una etiqueta adhesiva con una indicación en inglés (marcada con un número **(4)** en la representación de la página gráfica) y con el siguiente contenido:

¡Utilizar SOLO con acumuladores de iones de litio BOSCH!

eBike Battery Charger BPC3200
2A Charger
EB12.110.016
Input: 220-240V~ 50-60Hz 1.0A
Output: 36V= 2A
Made in China
Robert Bosch GmbH
72757 Reutlingen Germany



Use ONLY with BOSCH Li-Ion batteries

eBike Battery Charger BPC3400**4A Charger****EB12.110.001**

Input: 220-240 V ~ 50-60 Hz 1.65 A

Output: 36 V $\overline{=}$ 4 A

Made in Vietnam

Robert Bosch GmbH

72757 Reutlingen, Germany

Li-Ion

Use ONLY with BOSCH Li-Ion batteries

**eBike Battery Charger BPC3403****4A Charger****EB12.110.01F**

Input: 220-240 V ~ 50-60 Hz 1.65 A

Output: 36 V $\overline{=}$ 4 A

Made in Vietnam

Robert Bosch GmbH

72757 Reutlingen, Germany

Li-Ion

Use ONLY with BOSCH Li-Ion batteries

**Descripción del producto y servicio****Utilización reglamentaria**

Además de las funciones aquí representadas, puede ser que se introduzcan en cualquier momento modificaciones de software para la eliminación de errores y modificaciones de funciones.

Los cargadores para eBikes de Bosch están diseñados exclusivamente para cargar los acumuladores de eBikes de Bosch y no deben utilizarse para ningún otro objetivo.

Los cargadores de eBike de Bosch aquí representados son compatibles con las baterías de eBike de Bosch de la nueva generación de sistema **the smart system (el smart system)**.

El cargador BPC3403 solo está previsto para cargar eBikes de Bosch de la nueva generación del sistema **the smart system (el smart system)** con asistencia hasta **45 km/h** (Performance Line Speed).

Cargue las eBikes de la generación de sistema **the smart system (el smart system)** con una asistencia hasta **45 km/h** exclusivamente con el cargador BPC3403.

Datos técnicos

Cargador		2A Charger	4A Charger
Código de producto		BPC3200	BPC3400 BPC3403 ^{A)}
Tensión de entrada	V	220–240	220–240
Frecuencia	Hz	50–60	50–60
Tensión de carga del acumulador	V	36	36
Corriente de carga (máx.)	A	2	4
Tiempo de carga de PowerPack 400 aprox. ^{B)}	h	6	3,5
Tiempo de carga del PowerTube 625 aprox. ^{B)}	h	9,3	5,4
Tiempo de carga del PowerTube 800 aprox. ^{B)}	h	12,4	6,9

Componentes principales

La numeración de los componentes representados hace referencia a las figuras de las páginas de gráficos que aparecen al inicio de las instrucciones.

Algunas descripciones de estas instrucciones de uso pueden diferir ligeramente de las reales en función del equipamiento de su eBike.

- (1) Cargador
- (2) Conector hembra del aparato
- (3) Conector macho del aparato
- (4) Instrucciones de seguridad del cargador
- (5) Conector macho para carga
- (6) Conector hembra para conector macho para carga
- (7) PowerPack
- (8) Tecla de conexión/desconexión del acumulador de la eBike
- (9) Indicador del estado de funcionamiento y de carga
- (10) Tapa de conector hembra para carga
- (11) Acumulador para portaequipajes

Cargador		2A Charger	4A Charger
Temperatura de servicio	°C	0 ... 40	0 ... 40
Temperatura de almacenamiento	°C	10 ... 40	10 ... 40
Peso, aprox.	kg	0,53	0,7
Grado de protección		IP40	IP40

A) para uso con las eBikes de Bosch de la nueva generación del sistema **the smart system (el smart system)** con asistencia hasta **45 km/h** (Performance Line Speed)

B) Los tiempos de carga de otras baterías de eBike se pueden consultar en la página web: www.bosch-ebike.com.

Las indicaciones son válidas para una tensión nominal [U] de 230 V. Estas indicaciones pueden variar con tensiones divergentes y en ejecuciones específicas del país.

Operación

Puesta en marcha

Conectar el cargador a la red de corriente (ver figura A)

► **¡Observe la tensión de red!** La tensión de alimentación deberá coincidir con aquella indicada en la placa de características del cargador. Los cargadores para 230 V pueden funcionar también a 220 V.

Inserte el conector macho (3) del cable de red en el conector hembra (2) del cargador.

Conecte el enchufe (específico de cada país) a la red.

Carga del acumulador de la eBike extraído (ver figura B)

Desconecte la batería de la eBike y retírela del soporte de la eBike. Para ello, lea y atégase a las instrucciones de uso de la batería de la eBike.

► **Coloque el acumulador de la eBike solo sobre superficies limpias.** Evite la humedad y el ensuciamiento del conector hembra para carga y los contactos, p. ej. por arena o tierra.

Inserte el conector macho (5) del cargador en la toma de carga (6) de la batería de la eBike.

Carga del acumulador de la eBike en la eBike (ver figuras C-E)

Limpie la cubierta del conector hembra para carga (10). Evite la humedad y el ensuciamiento del conector hembra para carga y los contactos, p. ej. por arena o tierra. Esto rige especialmente para los acumuladores de eBike instalados de forma fija.

Levante la cubierta del conector hembra para carga (10) y conecte el conector macho para carga (5) al conector hembra para carga (6).

► **Por causa del calentamiento del cargador durante la carga existe peligro de incendio. Cargue siempre las baterías de la eBike en lugares secos y protegidos contra incendios.** Para ello, lea y atégase a las instrucciones de uso de la batería de la eBike.

Proceso de carga

El proceso de carga comienza en cuanto el cargador está conectado con la batería de la eBike o con el conector hembra para carga en la eBike y con la red eléctrica.

Indicación: El proceso de carga solamente puede realizarse, si la temperatura del acumulador de la eBike se encuentra en el rango de temperatura de carga permitido.

Indicación: Durante el proceso de carga se desactiva la unidad de accionamiento.

Es posible cargar la batería de la eBike con y sin ordenador de a bordo. Sin ordenador de a bordo, el proceso de carga puede observarse mediante el indicador del estado de carga de la batería (9) y, en caso necesario, mediante el cuadro de mandos.

El estado de carga se indica mediante el indicador del estado de carga (9) de la batería de la eBike en el cuadro de mandos y, en caso necesario, mediante barras en el ordenador de a bordo.

Durante el proceso de carga están encendidos los LED del indicador del estado de carga (9) en la batería de la eBike. Cada LED permanentemente encendido equivale a un 20 % de la capacidad de carga. El LED parpadeante indica la carga del siguiente 20 %.

Cuando la batería de la eBike esté cargada por completo, los LED se apagan de inmediato y el ordenador de a bordo se desconecta. El proceso de carga finaliza. Pulsando la tecla de conexión/desconexión (8) en el acumulador de la eBike se puede visualizar el estado de carga durante 5 segundos.

Desconecte el cargador de la red y el acumulador de la eBike o la eBike del cargador.

La eBike y el acumulador de la eBike se desconectan automáticamente tras la desconexión del cargador.

Indicación: Si ha realizado la carga en la eBike, una vez terminado el proceso de carga cierre con cuidado el conector hembra para carga (6) con la cubierta (10) para que no entre suciedad ni agua.

En caso de no desconectar el cargador de la batería de la eBike tras la carga, el cargador se vuelve a encender transcurridas unas horas para comprobar el estado de carga de la batería de la eBike y comenzar de nuevo la carga si fuese necesario.

Uso de dos acumuladores de eBike para una eBike (opcional)

La eBike también puede encargarse equipada con dos acumuladores de fábrica.

Si sólo desea utilizar una eBike prevista para dos acumuladores de eBike con un acumulador de eBike, cubra los contactos de la ranura libre con la caperuza protectora para proteger los contactos ante la corrosión y la suciedad. En caso de dudas y para más información, diríjase a un distribuidor de bicicletas autorizado.

Ciclo de carga con dos acumuladores de eBike instalados



Si hay dos acumuladores de eBike conectados a una eBike, puede cargar ambos acumuladores de eBike a través del conector hembra de carga. En primer lugar, el acumulador de eBike más descargado se carga hasta alcanzar el estado del otro acumulador. A continuación, ambas acumuladores de la eBike se cargan por completo en paralelo.

Si extrae los acumuladores de la eBike de sus soportes, podrá cargar cada acumulador de la eBike por separado (no rige para acumuladores de eBike instalados permanentemente).

Si se instala el acumulador PowerMore, el conector hembra de carga estará ocupado por el cable del acumulador PowerMore. Cargue los acumuladores de la eBike uno tras otro.

Fallos – Causas y remedio

Indicación: Para el acumulador de eBike instalado de forma fija, puede consultar los fallos existentes en la aplicación **eBike Flow**. Por favor, actúe de acuerdo con las prescripciones proporcionadas en la aplicación **eBike Flow**.

Causa	Remedio
 <p>Batería de la eBike defectuosa</p>	<p>Parpadean dos LED en la batería de la eBike.</p> <p>Contactar con un distribuidor de bicicletas autorizado.</p>
 <p>Batería de la eBike demasiado caliente o fría</p>	<p>Parpadean tres LED en la batería de la eBike.</p> <p>Desconectar la batería de la eBike del cargador hasta que se alcance el rango de temperatura de carga.</p> <p>No conecte de nuevo la batería de la eBike al cargador hasta que haya alcanzado la temperatura de carga correcta.</p>
 <p>El cargador no carga.</p>	<p>No parpadea ningún LED (en función del estado de carga de la batería de la eBike se iluminan permanentemente uno o varios LED).</p> <p>Contactar con un distribuidor de bicicletas autorizado.</p>
<p>No es posible cargar (ninguna indicación en la batería de la eBike)</p>	
Enchufe introducido incorrectamente	Verificar todas las conexiones por enchufe.
Contactos de la batería de la eBike sucios	Limpiar con cuidado los contactos de la batería de la eBike.
Toma de corriente, cable o cargador defectuoso	Comprobar la tensión de la red; dejar revisar el cargador por parte del distribuidor de bicicletas.
Batería de la eBike defectuosa	Contactar con un distribuidor de bicicletas autorizado.

Mantenimiento y servicio

Mantenimiento y limpieza

Si el cargador llegase a averiarse diríjase a una tienda de bicicletas autorizada.

Limpie el cargador con un paño seco.

Servicio técnico y atención al cliente

En caso de cualquier consulta sobre la eBike y sus componentes, diríjase a un distribuidor de bicicletas autorizado. Los detalles de contacto de los distribuidores de bicicletas autorizados se pueden encontrar en el sitio web www.bosch-ebike.com.



Informaciones adicionales sobre los componentes de la eBike y sus funciones se encuentran en el Bosch eBike Help Center.

Eliminación y sustancias contenidas en productos

Puede encontrar información sobre sustancias contenidas en productos en el siguiente enlace:

www.bosch-ebike.com/en/material-compliance.

¡No arroje eBikes y sus componentes a la basura!

La devolución al comercio minorista es posible si el distribuidor ofrece la devolución voluntariamente o está legalmente obligado a hacerlo. En ello, respete la normativa nacional.



La unidad de accionamiento, el ordenador de a bordo incl. el cuadro de mandos, el acumulador para eBike, el sensor de velocidad, los accesorios y los embalajes deben reciclarse de forma respetuosa con el medio ambiente.

Asegúrese por su cuenta de que los datos personales han sido borrados del dispositivo.

Las pilas que puedan extraerse del aparato eléctrico sin ser destruidas, deben extraerse antes de la eliminación y llevarlas a la recogida selectiva de pilas.



Los aparatos eléctricos inservibles, así como los acumuladores/pilas defectuosos o agotados deberán coleccionarse por separado para ser sometidos a un reciclaje ecológico según las Directivas Europeas 2012/19/UE y 2006/66/CE, respectivamente.

La recolección selectiva de aparatos eléctricos sirve para la preclasificación por tipos y favorece el tratamiento adecuado y la recuperación de materias primas, protegiendo así a las personas y al medio ambiente.



Reservado el derecho de modificación.

Instruções de segurança



Leia todas as indicações e instruções de segurança.

A inobservância das indicações e instruções de segurança pode causar

choque elétrico, incêndio e/ou ferimentos graves.

Guarde todas as indicações e instruções de segurança para utilização futura.

O termo **carregador** usado neste manual de instruções refere-se a todos os carregadores originais Bosch da geração de sistema **the smart system (o sistema inteligente)**.

O termo **bateria eBike** usado neste manual de instruções refere-se a todas as baterias eBike originais da Bosch da geração de sistema **the smart system (o sistema inteligente)**.

- ▶ **Leia e respeite as indicações e instruções de segurança existentes em todos os manuais de instruções dos componentes eBike assim como no manual de instruções da sua eBike.**
- ▶ **Após o carregamento, feche cuidadosamente a tomada de carregamento na eBike com a cobertura.** Deste modo, é assegurado que não entra sujidade nem água.



Mantenha o carregador afastado da chuva ou humidade. Se penetrar água no carregador, há risco de ocorrer um choque elétrico.

- ▶ **Carregue apenas baterias de lítio Bosch homologadas para eBikes a partir de uma capacidade de 6,7 Ah (a partir de 20 células de bateria). A tensão da bateria tem de coincidir com a tensão de carga para bateria do carregador. Carregue apenas baterias recarregáveis.** Caso contrário, existe perigo de incêndio e de explosão.
- ▶ **Mantenha o carregador limpo.** Com sujidade existe o perigo de choque elétrico.
- ▶ **Evite uma carga excessiva sobre a tomada e a ficha do aparelho.** Com isso, o carregador pode ficar inutilizável.
- ▶ **Antes de qualquer utilização, verifique o carregador, o cabo e a ficha. Não utilize o carregador se detetar danos no mesmo. Não abra o carregador.** Carregadores, cabos e fichas danificados aumentam o risco de choque elétrico.
- ▶ **Não opere o carregador nem a bateria da eBike sobre uma base facilmente inflamável (p. ex. papel, têxtil, etc.) ou em ambiente inflamável.** Devido ao aquecimento do carregador de tensão durante o carregamento, existe perigo de incêndio.
- ▶ **Tenha cuidado quando tocar no carregador durante o processo de carga. Use luvas de proteção.** O carregador pode sobreaquecer, especialmente se a temperatura ambiente for elevada.
- ▶ **Em caso de danos ou uso incorreto da bateria eBike, podem libertar-se vapores. Areje o espaço e procure assistência médica no caso de apresentar queixas.** Os vapores podem irritar as vias respiratórias.
- ▶ **A bateria da eBike não pode ser carregada sem vigilância.**
- ▶ **O carregador não pode ser usado por crianças com menos de 8 anos. O carregador não se destina a ser utilizado por crianças com mais de 8 anos e pessoas com capacidades físicas, sensoriais ou mentais reduzidas ou com falta de experiência e conhecimentos, a não ser que sejam vigiadas ou tenham recebido instruções sobre a utilização do carregador por uma pessoa responsável pela sua segurança e que esteja assegurado que perceberam os perigos associados. Vigie as crianças durante a utilização, a limpeza e a manutenção. Crianças não podem brincar com o carregador.** Caso contrário há perigo de operação errada e ferimentos.
- ▶ Do lado de baixo do carregador encontra-se um autocolante com uma indicação em inglês (assinalado na representação na página dos gráficos com o número **(4)**) e com o seguinte conteúdo:

Usar APENAS com baterias de íões de lítio da BOSCH!

eBike Battery Charger BPC3200
2A Charger
EB12.110.016
Input: 220-240V~ 50-60Hz 1.0A
Output: 36V= 2A
Made in China
Robert Bosch GmbH
72757 Reutlingen Germany



Use ONLY with BOSCH Li-Ion batteries

eBike Battery Charger BPC3400**4A Charger****EB12.110.001**

Input: 220-240 V ~ 50-60 Hz 1.65 A

Output: 36 V $\overline{\text{---}}$ 4 A

Made in Vietnam

Robert Bosch GmbH

72757 Reutlingen, Germany

Li-Ion

Use ONLY with BOSCH Li-Ion batteries

**eBike Battery Charger BPC3403****4A Charger****EB12.110.01F**

Input: 220-240 V ~ 50-60 Hz 1.65 A

Output: 36 V $\overline{\text{---}}$ 4 A

Made in Vietnam

Robert Bosch GmbH

72757 Reutlingen, Germany

Li-Ion

Use ONLY with BOSCH Li-Ion batteries

**Descrição do produto e do serviço****Utilização adequada**

Para além das funções aqui representadas, podem ser introduzidas em qualquer altura alterações de software para a eliminação de erros e alterações de funções.

Os carregadores eBike da Bosch destinam-se apenas para carregar baterias eBike da Bosch e não podem ser usados para outros fins.

Os carregadores Bosch eBike aqui apresentados são compatíveis com a bateria Bosch eBike da nova geração de sistema **the smart system (o sistema inteligente)**.

O carregador BPC3403 destina-se apenas a carregar Bosch eBikes da geração de sistema **the smart system (o sistema inteligente)** com um suporte até **45 km/h** (Performance Line Speed).

Carregue as eBikes da geração de sistema **the smart system (o sistema inteligente)** com um apoio até **45 km/h** exclusivamente com o carregador BPC3403.

Componentes ilustrados

A numeração dos componentes exibidos diz respeito às representações existentes nas páginas dos gráficos no início do manual.

Algumas representações neste manual de instruções podem divergir ligeiramente das circunstâncias reais em função do equipamento da sua eBike.

- (1) Carregador
- (2) Tomada do aparelho
- (3) Ficha do aparelho
- (4) Instruções de segurança do carregador
- (5) Ficha do carregador
- (6) Tomada para ficha do carregador
- (7) PowerPack
- (8) Tecla de ligar/desligar da bateria eBike
- (9) Indicação de funcionamento e do nível de carga
- (10) Cobertura da tomada de carregamento
- (11) Bateria do porta-bagagens

Dados técnicos

Carregador		2A Charger	4A Charger
Código do produto		BPC3200	BPC3400 BPC3403 ^{A)}
Tensão de entrada	V	220–240	220–240
Frequência	Hz	50–60	50–60
Tensão de carga para bateria	V	36	36
Corrente de carga (máx.)	A	2	4
Tempo de carga PowerPack 400 aprox. ^{B)}	h	6	3,5
Tempo de carga PowerTube 625 aprox. ^{B)}	h	9,3	5,4
Tempo de carga PowerTube 800 aprox. ^{B)}	h	12,4	6,9
Temperatura de serviço	°C	0 ... 40	0 ... 40

Carregador		2A Charger	4A Charger
Temperatura de armazenamento	°C	10 ... 40	10 ... 40
Peso, aprox.	kg	0,53	0,7
Tipo de proteção		IP40	IP40

A) para usar com Bosch eBikes da nova geração de sistema **the smart system (o sistema inteligente)** com um suporte até **45 km/h** (Performance Line Speed)

B) Encontra os tempos de carga de outras baterias eBike na página web: www.bosch-ebike.com.

Os dados aplicam-se a uma tensão nominal [U] de 230 V. Com tensões divergentes e em versões específicas do país, estes dados podem variar.

Funcionamento

Colocação em funcionamento

Ligar o carregador à rede elétrica (ver figura A)

► **Observar a tensão de rede!** A tensão da fonte de corrente deve coincidir com a chapa de identificação do carregador. Carregadores marcados para 230 V também podem ser operados com 220 V.

Insira a ficha do aparelho **(3)** do cabo de corrente elétrica na tomada do aparelho **(2)** no carregador.

Ligue o cabo de corrente elétrica (específico para cada país) à rede elétrica.

Carregamento da bateria eBike retirada (ver figura B)

Desligue a bateria eBike e retire-a do suporte na eBike. Leia e respeite o manual de instruções da bateria eBike.

► **Coloque a bateria eBike apenas sobre superfícies limpas.** Evite que entre humidade e sujidade na tomada de carregamento e nos contactos, p. ex. areia ou terra.

Insira a ficha de carregamento **(5)** do carregador na tomada **(6)** na bateria eBike.

Carregamento da bateria eBike na eBike (ver figuras C–E)

Limpe a cobertura da tomada de carregamento **(10)**. Evite que entre humidade e sujidade na tomada de carregamento e nos contactos, p. ex. areia ou terra. Tal aplica-se especialmente a baterias eBike montadas de forma fixa.

Levante a cobertura da tomada de carregamento **(10)** e insira a ficha de carregamento **(5)** na tomada de carregamento **(6)**.

► **Através do aquecimento do carregador ao carregar existe perigo de incêndio. Carregue as baterias eBike na eBike apenas em estado seco e num local que seja à prova de fogo.** Leia e respeite o manual de instruções da bateria eBike.

Processo de carga

O processo de carga é iniciado assim que o carregador é ligado à bateria eBike ou a tomada de carregamento da eBike é ligada à rede elétrica.

Nota: O processo de carga só é possível quando a temperatura da bateria da eBike se encontrar na faixa de temperatura de carga admissível.

Nota: Durante o processo de carga, o motor é desativado. O carregamento da bateria eBike é possível com ou sem computador de bordo. Sem o computador de bordo, o

processo de carga pode ser observado no indicador do nível de carga da bateria **(9)** na unidade de comando.

O nível de carga é exibido com o indicador do nível de carga **(9)** na bateria eBike, unidade de comando e eventualmente no computador de bordo.

Durante o processo de carga, acendem-se os LEDs do indicador do nível de carga **(9)** na bateria eBike. Cada LED que permanece aceso indica uma carga de aproximadamente 20% da capacidade. O LED intermitente indica estar a carregar os próximos 20%.

Quando a bateria da eBike estiver totalmente carregada, os LEDs apagam imediatamente e o computador de bordo é desligado. O processo de carga é terminado. Premindo a tecla de ligar/desligar **(8)** na bateria da eBike, o nível de carga pode ser exibido durante **5** segundos.

Desligue o carregador da rede elétrica e a bateria eBike ou a eBike do carregador.

A eBike e a bateria eBike desligam-se automaticamente depois de serem separadas do carregador.

Nota: Se tiver efetuado o carregamento na eBike, após o processo de carga feche cuidadosamente a tomada de carregamento **(6)** com a cobertura **(10)**, para que não possam penetrar sujidade nem água.

Se, após o carregamento, o carregador não for desligado da bateria eBike, este volta a ligar-se ao fim de algumas horas, verifica o nível de carga da bateria eBike e recomeça, se necessário, o processo de carga.

Utilização de duas baterias eBike para uma eBike (opcional)

O fabricante também pode equipar uma eBike com duas baterias eBike.

Caso pretenda utilizar uma eBike prevista para duas baterias eBike apenas com uma bateria eBike, cubra os contactos da ranhura livre com a tampa de cobertura, para proteger os contactos contra corrosão e sujidade. Em caso de dúvidas ou para mais informações, contacte um agente autorizado.

Processo de carga com duas baterias eBike colocadas



Se existirem duas baterias eBike numa eBike, pode carregar as duas baterias eBike através da tomada de carregamento. Primeiramente, a bateria eBike mais descarregada é carregada para o estado da outra bateria. De seguida, as duas baterias eBike são totalmente carregadas paralelamente.

Se retirar as baterias eBike dos suportes, poderá continuar a carregar cada bateria eBike individualmente (não se aplica a baterias eBike montadas de forma fixa).

Na montagem da bateria PowerMore, a tomada de carregamento está ocupada pelo cabo da bateria PowerMore. Carregue as baterias eBike sucessivamente.

Erros – Causas e soluções

Nota: para a bateria eBike montada de forma fixa, pode visualizar o erro existente na App **eBike Flow**. Proceda de acordo com as respetivas especificações memorizadas na App **eBike Flow**.

Causa	Solução
 <p>Bateria eBike danificada</p>	<p>Dois LEDs piscam na bateria eBike.</p> <p>Contacte um agente autorizado.</p>
 <p>A bateria eBike está demasiado quente ou fria</p>	<p>Três LEDs piscam na bateria eBike.</p> <p>Desligue a bateria eBike do carregador, até a faixa de temperatura de carga ter sido alcançada.</p> <p>Volte a ligar a bateria eBike ao carregador apenas quando tiver sido alcançada a temperatura de carga admissível.</p>
 <p>O carregador não carrega.</p>	<p>Nenhum LED a piscar (dependendo do nível de carga da bateria da eBike um ou mais LEDs estão acesos permanentemente).</p> <p>Contacte um agente autorizado.</p>
<p>Processo de carga não é possível (não há indicação na bateria eBike)</p>	
Ficha não está corretamente inserida	Verifique todas as ligações de encaixe.
Contactos da bateria eBike estão sujos	Limpe cuidadosamente os contactos da bateria eBike.
Tomada, cabo ou carregador danificados	Verifique a tensão de rede, solicite a verificação do carregador a um agente.
Bateria eBike danificada	Contacte um agente autorizado.

Manutenção e assistência técnica

Manutenção e limpeza

Se o carregador não funcionar, por favor contacte um agente autorizado.

Limpe o carregador com um pano seco.

Serviço pós-venda e aconselhamento

Se tiver questões sobre a eBike e respetivos componentes, contacte um agente autorizado.

Pode consultar os dados de contacto de agentes autorizados na página de Internet www.bosch-ebike.com.



Pode encontrar mais informação acerca dos componentes eBike e as respetivas funções no Bosch eBike Help Center.

Eliminação e substâncias em artigos

Encontra indicações acerca de substâncias em artigos através do seguinte link:
www.bosch-ebike.com/en/material-compliance.

Não deite a eBike e respetivos componentes para o lixo doméstico!

É possível uma devolução, desde que o comerciante se ofereça voluntariamente para aceitar a recolha ou desde que esteja legalmente obrigado a isso. Para tal, observe as disposições nacionais.



A unidade de acionamento, o computador de bordo, incl. a unidade de comando, a bateria eBike, o sensor de velocidade, os acessórios e a embalagem devem ser reciclados de forma ambientalmente correta.

Certifique-se por si mesmo que os dados pessoais são eliminados do aparelho.

As baterias que podem ser removidas do aparelho elétrico sem serem destruídas, devem ser removidas antes da eliminação e colocadas num ponto de recolha separado para baterias.



Conforme a Diretiva Europeia 2012/19/UE e segundo a Diretiva Europeia 2006/66/CE é necessário recolher separadamente os aparelhos elétricos que já não são mais usados e as baterias/pilhas

defeituosas ou gastas e encaminhá-los para uma reciclagem ecológica.

A recolha separada de eletrodomésticos serve para classificação prévia por tipo e apoia o tratamento e recuperação adequados das matérias-primas, protegendo assim as pessoas e o ambiente.



Sob reserva de alterações.

Avvertenze di sicurezza



Leggere tutte le avvertenze e disposizioni di sicurezza. La mancata osservanza delle avvertenze e disposizioni di sicurezza può

causare folgorazioni, incendi e/o lesioni di grave entità.

Conservare tutte le avvertenze di sicurezza e le istruzioni operative per ogni esigenza futura.

Il termine **caricabatteria** utilizzato nelle presenti istruzioni per l'uso è riferito a tutti i caricabatteria originali Bosch della generazione di sistema **the smart system (il sistema intelligente)**.

Il termine **batteria per eBike** utilizzato nelle presenti istruzioni per l'uso si riferisce a tutte le batterie per eBike originali Bosch della generazione di sistema **the smart system (il sistema intelligente)**.

- ▶ **Leggere e rispettare le avvertenze di sicurezza e le istruzioni riportate in tutte le istruzioni per l'uso dei componenti eBike e nelle istruzioni per l'uso dell'eBike.**
 - ▶ **Dopo la ricarica sulla eBike, coprire con cura la presa di ricarica con l'apposita copertura.** In questo modo si evita la penetrazione di sporcizia o acqua.
- 

Mantenere il caricabatteria al riparo dalla pioggia e dall'umidità. Eventuali infiltrazioni d'acqua in un caricabatteria comportano il rischio di folgorazione.
- ▶ **Ricaricare esclusivamente batterie al litio Bosch omologate per eBike a partire da una capacità di 6,7 Ah (a partire da 20 celle batteria). La tensione delle batterie dovrà corrispondere alla tensione di carica del caricabatteria. Ricaricare esclusivamente batterie ricaricabili.** Sussiste altrimenti un rischio d'incendio e di esplosione.
 - ▶ **Mantenere pulito il caricabatteria.** La presenza di sporco può causare folgorazioni.

- ▶ **Evitare di sollecitare eccessivamente la presa e la spina del dispositivo.** Ciò potrebbe rendere inutilizzabile il caricabatteria.
- ▶ **Prima di ogni utilizzo, controllare il caricabatteria, il cavo e il relativo connettore. Non utilizzare il caricabatteria, qualora si rilevino danni. Non aprire il caricabatteria.** La presenza di danni in caricabatterie, cavi o connettori aumenta il rischio di folgorazione.
- ▶ **Non utilizzare il caricabatteria e la batteria dell'eBike su superfici facilmente infiammabili (ad es. carta, prodotti tessili ecc.), né in ambienti infiammabili.** Poiché il caricabatteria si riscalda in fase di ricarica, vi è rischio d'incendio.
- ▶ **Prestare attenzione in caso di contatto con il caricabatteria durante la ricarica. Indossare guanti protettivi.** Soprattutto in caso di elevate temperature ambientali, il caricabatteria può riscaldarsi notevolmente.
- ▶ **In caso di danni o di utilizzo improprio della batteria eBike, vi è il rischio di fuoriuscita di vapori. Far entrare aria fresca nell'ambiente e contattare un medico in caso di malessere.** I vapori possono irritare le vie respiratorie.
- ▶ **La batteria per eBike non andrà ricaricata senza sorveglianza.**
- ▶ **È vietato l'utilizzo del caricabatteria a bambini al di sotto degli 8 anni di età. I bambini a partire dagli 8 anni di età e le persone che, a causa di ridotte capacità fisiche, sensoriali o mentali, o che, per mancanza di esperienza o conoscenza, non siano in grado di utilizzare in sicurezza il caricabatteria, dovranno utilizzarlo solo sotto supervisione o in base a istruzioni ricevute da parte di una persona responsabile, a condizione che ne comprendano i rischi connessi. Sorvegliare i bambini durante l'utilizzo, la pulizia e la manutenzione. I bambini non dovranno giocare con il caricabatteria.** In caso contrario, vi è pericolo di utilizzo errato e di lesioni.
- ▶ Sul lato inferiore del caricabatteria è applicata un'etichetta adesiva con un'avvertenza in inglese (nell'illustrazione alla pagina con rappresentazione grafica, contrassegnata con il numero **(4)**) e con il seguente contenuto:

Utilizzare **ESCLUSIVAMENTE** con batterie al litio BOSCH!

eBike Battery Charger BPC3200
2A Charger
EB12.110.016
Input: 220-240V~ 50-60Hz 1.0A
Output: 36V= 2A
Made in China
Robert Bosch GmbH
72757 Reutlingen Germany



Use **ONLY** with BOSCH Li-Ion batteries

eBike Battery Charger BPC3400**4A Charger****EB12.110.001**

Input: 220-240 V ~ 50-60 Hz 1.65 A

Output: 36 V $\overline{=}$ 4 A

Made in Vietnam

Robert Bosch GmbH

72757 Reutlingen, Germany

Li-Ion

Use ONLY with BOSCH Li-Ion batteries

**eBike Battery Charger BPC3403****4A Charger****EB12.110.01F**

Input: 220-240 V ~ 50-60 Hz 1.65 A

Output: 36 V $\overline{=}$ 4 A

Made in Vietnam

Robert Bosch GmbH

72757 Reutlingen, Germany

Li-Ion

Use ONLY with BOSCH Li-Ion batteries



Descrizione del prodotto e dei servizi forniti

Utilizzo conforme

Oltre alle funzioni qui illustrate, è possibile in qualsiasi momento che vengano introdotte modifiche al software, al fine di eliminare eventuali errori o di modificare le funzionalità.

Le stazioni di ricarica per eBike Bosch sono destinate esclusivamente alla ricarica di batterie per eBike Bosch e non andranno utilizzate per altri scopi.

I caricabatteria Bosch per eBike qui rappresentati sono compatibili con le batterie eBike Bosch della nuova generazione di sistema **the smart system (il sistema intelligente)**.

Il caricabatteria BPC3403 è concepito unicamente per la ricarica di eBike Bosch della nuova generazione di sistema **the smart system (il sistema intelligente)** con un livello di assistenza fino a **45 km/h** (Performance Line Speed).

Caricare le eBike della generazione di sistema **the smart system (il sistema intelligente)** con un supporto fino a **45 km/h** esclusivamente con il caricabatteria BPC3403.

Componenti illustrati

La numerazione dei componenti illustrati nelle figure è riferita alle rappresentazioni sulle pagine con rappresentazione grafica all'inizio delle istruzioni.

Alcune illustrazioni nelle presenti Istruzioni per l'uso potranno presentare lievi differenze, in base all'equipaggiamento dell'eBike ed alle condizioni effettive.

- (1) Caricabatteria
- (2) Presa dell'apparecchio
- (3) Connettore dell'apparecchio
- (4) Indicazioni di sicurezza caricabatteria
- (5) Connettore di ricarica
- (6) Presa per connettore di ricarica
- (7) PowerPack
- (8) Tasto On/Off batteria eBike
- (9) Indicatore di funzionamento e del livello di carica
- (10) Copertura presa di ricarica
- (11) Batteria per montaggio su portapacchi

Dati tecnici

Caricabatteria		2A Charger	4A Charger
Codice prodotto		BPC3200	BPC3400 BPC3403 ^{A)}
Tensione di ingresso	V	220-240	220-240
Frequenza	Hz	50-60	50-60
Tensione di carica della batteria	V	36	36
Corrente di carica (max.)	A	2	4
Tempo di ricarica PowerPack 400 ca. ^{B)}	h	6	3,5
Tempo di ricarica PowerTube 625 ca. ^{B)}	h	9,3	5,4
Tempo di ricarica PowerTube 800 ca. ^{B)}	h	12,4	6,9

Caricabatteria		2A Charger	4A Charger
Temperatura di esercizio	°C	0 ... 40	0 ... 40
Temperatura di magazzino	°C	10 ... 40	10 ... 40
Peso, ca.	kg	0,53	0,7
Grado di protezione		IP40	IP40

A) Per l'utilizzo con eBike Bosch della nuova generazione di sistema **the smart system (il sistema intelligente)** con un livello di assistenza fino a **45 km/h** (Performance Line Speed)

B) I tempi di ricarica di altre batterie eBike sono reperibili sul sito web: www.bosch-ebike.com.

I dati sono validi per una tensione nominale [U] di 230 V. In caso di tensioni differenti e di versioni per Paesi specifici, tali dati potranno variare.

Utilizzo

Messa in funzione

Collegamento del caricabatteria alla rete elettrica (vedere Fig. A)

► **Attenersi alla tensione di rete** La tensione della rete elettrica deve corrispondere ai dati indicati sulla targhetta di identificazione del caricabatteria. I caricabatterie contrassegnati per l'utilizzo a 230 V sono utilizzabili anche a 220 V.

Innestare il connettore dell'apparecchio (3) del cavo di rete nella relativa presa (2) sul caricabatteria.

Collegare il cavo di rete (specifico del Paese d'impiego) alla rete elettrica.

Ricarica della batterie eBike rimossa (vedere fig. B)

Disattivare la batteria eBike e prelevarla dal relativo supporto dell'eBike. A questo proposito, leggere e rispettare le istruzioni per l'uso della batteria eBike.

► **Posizionare la batteria eBike esclusivamente su superfici pulite.** Evitare, in particolare, l'umidità e la presenza di sporco sulla presa di ricarica e sui contatti, ad es. sabbia o terra.

Innestare il connettore di ricarica (5) del caricabatteria nella presa di ricarica (6) sulla batteria eBike.

Ricarica della batterie eBike sulla bicicletta (vedere figg. C-E)

Pulire la copertura della presa di carica (10). Evitare, in particolare, l'umidità e la presenza di sporco sulla presa di ricarica e sui contatti, ad es. sabbia o terra. Vale in particolare per le batterie eBike installate fisse.

Sollevare la copertura della presa di carica (10) ed innestare il connettore di ricarica (5) nella presa di carica (6).

► **Dato il riscaldamento della stazione di ricarica durante la ricarica stessa, sussiste rischio d'incendio. Ricaricare le batterie eBike sulla eBike esclusivamente se asciutte e dove non vi sia rischio d'incendio.** A questo proposito, leggere e rispettare le istruzioni per l'uso della batteria eBike.

Procedura di ricarica

La procedura di ricarica inizia non appena il caricabatteria, unitamente alla batteria eBike o alla presa di ricarica sulla eBike, viene collegato alla rete elettrica.

Avvertenza: la ricarica sarà possibile soltanto se la temperatura della batteria per eBike si troverà nel campo ammesso per la ricarica stessa.

Avvertenza: durante la ricarica, il propulsore verrà disattivato.

La batteria eBike può essere ricaricata con o senza computer di bordo. Senza computer di bordo è possibile osservare la procedura di ricarica tramite l'indicatore del livello di carica (9) ed eventualmente tramite l'unità di comando.

Il livello di carica viene visualizzato dall'apposito indicatore (9) sulla batteria eBike, tramite l'unità di comando ed eventualmente sul computer di bordo.

Durante la procedura di ricarica, si accenderanno i LED dell'indicatore del livello di carica (9) sulla batteria stessa. Ciascun LED acceso con luce fissa corrisponde a circa il 20 % di ricarica; il LED lampeggiante indica il successivo 20 % in fase di ricarica.

Non appena la batteria per eBike è completamente carica, i LED si spengono immediatamente e il computer di bordo si disattiva. A questo punto, l'operazione di ricarica viene terminata. Premendo il tasto On/Off (8) sulla batteria per eBike, per 5 secondi si potrà visualizzare il livello di carica. Scollegare il caricabatteria dalla rete elettrica e la batteria dell'eBike dal caricabatteria.

L'eBike e la batteria dell'eBike si spengono automaticamente quando vengono scollegati dal caricabatteria.

Avvertenza: se la batteria è stata ricaricata sulla eBike, al termine della procedura di ricarica coprire con cura la presa di ricarica (6) con l'apposita copertura (10), per evitare infiltrazioni di sporco o di acqua.

Se il caricabatteria non viene scollegato dalla batteria eBike successivamente alla ricarica, dopo alcune ore il caricabatteria si riattiva, verifica il livello di carica della batteria eBike e, all'occorrenza, avvia nuovamente la procedura di ricarica.

Utilizzo di due batterie eBike per una eBike (opzionale)

Il produttore può equipaggiare una eBike anche con due batterie.

Se si desidera utilizzare una batteria eBike, prevista per due batterie eBike, solo con una batteria eBike, coprire i contatti della fessura libera con il tappo di copertura per proteggerli dalla corrosione e dallo sporco. Per qualsiasi domanda e per maggiori informazioni, rivolgersi ad un rivenditore di biciclette autorizzato.

Procedura di ricarica in caso di impiego di due batterie eBike



Se a una eBike sono collegate due batterie eBike, è possibile caricare entrambe le batterie eBike tramite la presa di ricarica. Dapprima viene caricata la batteria eBike più scarica e portata allo stato dell'altra batteria. Quindi entrambe le batterie eBike verranno ricaricate parallelamente in modo completo.

Prelevando le batterie eBike dai relativi supporti, sarà possibile ricaricarle singolarmente ogni batteria eBike (non applicabile alle batterie integrate).

Se è installata una batteria PowerMore, la presa di carica è occupata dal cavo della batteria PowerMore. Caricare le batterie eBike una dopo l'altra.

Anomalie – Cause e rimedi

Avvertenza: per la batteria eBike installata in modo permanente, è possibile visualizzare gli errori esistenti nell'app **eBike Flow**. Seguire le istruzioni fornite nell'app **eBike Flow**.

Causa	Rimedio
 <p>Batteria eBike difettosa</p>	<p>Due LED lampeggianti sulla batteria eBike.</p> <p>Rivolgersi ad un rivenditore autorizzato di biciclette.</p>
 <p>Batteria eBike troppo calda o troppo fredda</p>	<p>Tre LED lampeggianti sulla batteria eBike.</p> <p>Scollegare la batteria eBike dal caricabatteria finché non viene raggiunto il campo di temperatura di ricarica ammesso.</p> <p>Collegare nuovamente la batteria eBike al caricabatteria solamente quando avrà raggiunto la temperatura di ricarica ammessa.</p>
 <p>La stazione di ricarica non esegue la ricarica.</p>	<p>Nessun LED lampeggiante (in base al livello di carica della batteria per eBike, uno o più LED accesi con luce fissa).</p> <p>Rivolgersi ad un rivenditore autorizzato di biciclette.</p>
<p>Procedura di ricarica impossibile (nessuna indicazione sulla batteria eBike)</p>	
Connettore non innestato correttamente	Controllare tutti i collegamenti ad innesto.
Contatti sulla batteria eBike sporchi	Pulire accuratamente i contatti sulla batteria eBike.
Presa, cavo o stazione di ricarica difettosi	Controllare la tensione di rete e far controllare la stazione di ricarica da un rivenditore di biciclette.
Batteria eBike difettosa	Rivolgersi ad un rivenditore autorizzato di biciclette.

Manutenzione ed assistenza

Manutenzione e pulizia

In caso di guasto al caricabatteria, rivolgersi ad un rivenditore autorizzato di biciclette.

Pulire il caricabatteria con un panno asciutto.

Servizio Assistenza Clienti e Consulenza Tecnica

Per qualsiasi domanda riguardo a eBike ed ai relativi componenti, rivolgersi ad un rivenditore di biciclette autorizzato.

Per riferimenti di contatto dei rivenditori autorizzati di biciclette, consultare il sito Internet www.bosch-ebike.com.



Informazioni dettagliate in merito ai componenti dell'eBike ed alle relative funzioni sono riportate nel Bosch eBike Help Center.

Smaltimento e sostanze contenute nei prodotti

Le indicazioni relative alle sostanze contenute nei prodotti sono consultabili al seguente link:

www.bosch-ebike.com/en/material-compliance.

Non gettare le eBikes, né i relativi componenti, nei rifiuti domestici.

La restituzione al rivenditore è possibile se il distributore si offre di ritirare il prodotto volontariamente o se è obbligato per legge a farlo. Osservare le relative normative nazionali.



Unità motrice, computer di bordo con unità di comando, batteria per eBike, sensore di velocità, accessori e imballaggi andranno sottoposti a un riciclaggio rispettoso dell'ambiente.

Verificare per proprio conto che i dati personali siano stati cancellati dal dispositivo.

Le batterie che possono essere rimosse dal dispositivo elettrico senza essere distrutte dovranno essere rimosse già prima dello smaltimento e sottoposte ad apposita raccolta differenziata.



Conformemente alla direttiva europea 2012/19/UE, le apparecchiature elettroniche non più utilizzabili e, in base alla direttiva europea 2006/66/CE, le batterie/le pile difettose o esauste, andranno raccolte separatamente ed avviate ad un riutilizzo rispettoso dell'ambiente.

La raccolta differenziata dei dispositivi elettrici ha lo scopo di smistare preliminarmente e in purezza le sostanze e supporta un trattamento e un riciclaggio conformi delle materie prime, rispettando così le persone e l'ambiente.



Con riserva di modifiche tecniche.

Veiligheidsaanwijzingen



Lees alle veiligheidsaanwijzingen en instructies. Het niet naleven van de veiligheidsaanwijzingen en instructies kan elektrische

schokken, brand en/of zware verwondingen veroorzaken.
Bewaar alle veiligheidsaanwijzingen en instructies voor de toekomst.

Het in deze gebruiksaanwijzing gebruikte begrip **opladaapparaat** heeft betrekking op alle originele Bosch opladaapparaten van de systeemgeneratie **the smart system (het smart systeem)**.

Het in deze gebruiksaanwijzing gebruikte begrip **eBike-accu** heeft betrekking op alle originele Bosch eBike-accu's van de systeemgeneratie **the smart system (het smart systeem)**.

- ▶ **Lees de veiligheidsaanwijzingen en instructies in alle gebruiksaanwijzingen van de eBike-componenten en in de gebruiksaanwijzing van uw eBike, en volg deze op.**
- ▶ **Sluit de opladbus na het opladen op de eBike zorgvuldig met de afdekking af.** Op deze manier wordt gewaarborgd dat er geen vuil of water binnendringt.



Houd het opladaapparaat uit de buurt van regen of natheid. Bij het binnendringen van water in een opladaapparaat bestaat het risico van een elektrische schok.

- ▶ **Laad uitsluitend voor eBikes goedgekeurde Bosch Li-Ion-accu's vanaf een capaciteit van 6,7 Ah (vanaf 20 accucellen) op. De accu spanning moet bij de accu laadspanning van het opladaapparaat passen. Laad uitsluitend oplaadbare accu's op.** Anders bestaat er brand- en explosiegevaar.
- ▶ **Houd het opladaapparaat schoon.** Door vervuiling bestaat er gevaar voor een elektrische schok.
- ▶ **Vermijd overmatige belasting op de apparaatbus en de apparaatstekker.** Het opladaapparaat kan daardoor onbruikbaar worden.

- ▶ **Controleer vóór elk gebruik opladaapparaat, kabel en stekker. Gebruik het opladaapparaat niet, als u beschadigingen vaststelt. Open het opladaapparaat niet.** Beschadigde opladaapparaten, kabels en stekkers verhogen het risico van een elektrische schok.
- ▶ **Gebruik het opladaapparaat en de eBike-accu niet op een licht ontvlambare ondergrond (bijv. papier, textiel enz.) of in een brandbare omgeving.** Vanwege de bij het opladen optredende verwarming van het opladaapparaat bestaat brandgevaar.
- ▶ **Wees voorzichtig, wanneer u het opladaapparaat tijdens het opladen aanraakt. Draag werkhandschoenen.** Het opladaapparaat kan vooral bij hoge omgevingstemperaturen zeer heet worden.
- ▶ **Bij beschadiging of verkeerd gebruik van de eBike-accu kunnen dampen ontsnappen. Zorg voor de aanvoer van frisse lucht en zoek bij klachten een arts op.** De dampen kunnen de luchtwegen irriteren.
- ▶ **De eBike-accu mag niet zonder toezicht geladen worden.**
- ▶ **Kinderen jonger dan 8 jaar mogen het opladaapparaat niet gebruiken. Kinderen vanaf 8 jaar en personen die op grond van hun fysieke, zintuiglijke of geestelijke vermogens, hun onervarenheid of hun gebrek aan kennis niet in staat zijn het opladaapparaat veilig te bedienen, mogen het opladaapparaat niet zonder toezicht of instructie door een verantwoordelijke persoon gebruiken, mits gewaarborgd is dat ze de daarmee gepaard gaande gevaren begrijpen. Houd toezicht op kinderen bij gebruik, reiniging en onderhoud. Kinderen mogen niet met het opladaapparaat spelen.** Anders bestaat er gevaar voor verkeerde bediening en verwondingen.
- ▶ Aan de onderkant van het opladaapparaat bevindt zich een sticker met een informatietekst in het Engels (in de weergave op de pagina met afbeeldingen aangegeven met nummer (4)) en met de volgende inhoud:

UITSLUITEND gebruiken met BOSCH Lithium-Ion-accu's!

eBike Battery Charger BPC320
2A Charger
EB12.110.016
Input: 220-240V~ 50-60Hz 1.0A
Output: 36V~ 2A
Made in China
Robert Bosch GmbH
72757 Reutlingen Germany



Use ONLY with BOSCH Li-Ion batteries

eBike Battery Charger BPC3400**4A Charger****EB12.110.001**

Input: 220-240 V ~ 50-60 Hz 1.65 A

Output: 36 V $\overline{=}$ 4 A

Made in Vietnam

Robert Bosch GmbH

72757 Reutlingen, Germany

Li-Ion

Use ONLY with BOSCH Li-Ion batteries

**eBike Battery Charger BPC3403****4A Charger****EB12.110.01F**

Input: 220-240 V ~ 50-60 Hz 1.65 A

Output: 36 V $\overline{=}$ 4 A

Made in Vietnam

Robert Bosch GmbH

72757 Reutlingen, Germany

Li-Ion

Use ONLY with BOSCH Li-Ion batteries

**Beschrijving van product en werking****Beoogd gebruik**

Naast de hier weergegeven functies kan het zijn dat op elk moment softwarewijzigingen voor het verhelpen van fouten en voor functiewijzigingen geïmplementeerd worden.

De Bosch eBike-oplaadapparaten zijn uitsluitend bestemd voor het opladen van Bosch eBike-accu's en mogen niet voor andere doeleinden gebruikt worden.

De hier afgebeelde Bosch eBike-oplaadapparaten zijn compatibel met de Bosch eBike-accu's van de nieuwe systeemgeneratie **the smart system (het smart systeem)**.

Het oplaadapparaat BPC3403 is uitsluitend bestemd voor het opladen van Bosch eBikes van de nieuwe systeemgeneratie **the smart system (het smart systeem)** met een ondersteuning tot **45 km/h** (Performance Line Speed).

Laad de eBikes van de systeemgeneratie **the smart system (het smart systeem)** met een ondersteuning tot **45 km/h** uitsluitend met het oplaadapparaat BPC3403 op.

Afgebeelde componenten

De nummering van de afgebeelde componenten heeft betrekking op de weergaven op de pagina's met afbeeldingen aan het begin van de gebruiksaanwijzing.

Sommige weergaven in deze gebruiksaanwijzing kunnen, afhankelijk van de uitrusting van uw eBike, in geringe mate afwijken van de werkelijke omstandigheden.

- (1) Oplaadapparaat
- (2) Apparaataansluiting
- (3) Apparaatstekker
- (4) Veiligheidsaanwijzingen oplaadapparaat
- (5) Oplaadstekker
- (6) Aansluitbus voor oplaadstekker
- (7) PowerPack
- (8) Aan/uit-toets eBike-accu
- (9) Werkings- en oplaadaanduiding
- (10) Afdekking oplaadbus
- (11) Bagagedrageraccu

Technische gegevens

Oplaadapparaat		2A Charger	4A Charger
Productnummer		BPC3200	BPC3400 BPC3403 ^{a)}
Ingangsspanning	V	220–240	220–240
Frequentie	Hz	50–60	50–60
Accu-laadspanning	V	36	36
Laadstroom (max.)	A	2	4
Opladtid PowerPack 400 ca. ^{b)}	h	6	3,5
Opladtid PowerTube 625 ca. ^{b)}	h	9,3	5,4
Opladtid PowerTube 800 ca. ^{b)}	h	12,4	6,9
Gebruikstemperatuur	°C	0 ... 40	0 ... 40

Oplaadapparaat		2A Charger	4A Charger
Opslagtemperatuur	°C	10 ... 40	10 ... 40
Gewicht, ca.	kg	0,53	0,7
Beschermklasse		IP40	IP40

A) voor het gebruik met Bosch eBikes van de nieuwe systeemgeneratie **the smart system (het smart systeem)** met een ondersteuning tot **45 km/h** (Performance Line Speed)

B) Oplaadtijden van andere eBike-accu's vindt u op de website: www.bosch-ebike.com.

De gegevens gelden voor een nominale spanning [U] van 230 V. Bij afwijkende spanningen en in landspecifieke uitvoeringen kunnen deze gegevens variëren.

Gebruik

Ingebruikname

Oplaadapparaat op het elektriciteitsnet aansluiten (zie afbeelding A)

► **Let op de netspanning!** De spanning van de stroombron moet overeenkomen met de gegevens op het typeplaatje van het oplaadapparaat. Met 230 V aangeduide oplaadapparaten kunnen ook met 220 V gebruikt worden.

Steek de apparaatstekker (3) van het netsnoer in de apparaataansluiting (2) op het oplaadapparaat.

Sluit het netsnoer (verschilt per land) op het elektriciteitsnet aan.

Laden van de weggenomen eBike-accu (zie afbeelding B)

Schakel de eBike-accu uit en neem deze uit de houder op de eBike. Lees hiervoor de gebruiksaanwijzing van de eBike-accu en neem deze in acht.

► **Zet de eBike-accu alleen op een schone ondergrond neer.** Vermijd natheid en vervuiling van de oplaadbus en van de contacten, bijv. door zand of aarde.

Steek de oplaadstekker (5) van het oplaadapparaat in de oplaadbus (6) op de eBike-accu.

Laden van de eBike-accu op de eBike (zie afbeeldingen C-E)

Reinig de afdekking van de oplaadbus (10). Vermijd natheid en vervuiling van de oplaadbus en van de contacten, bijv. door zand of aarde. Dat geldt met name voor vast gemonteerde eBike-accu's.

Til de afdekking van de oplaadbus (10) op en steek de oplaadstekker (5) in de oplaadbus (6).

► **Door verwarming van het oplaadapparaat bij het opladen bestaat brandgevaar. Laad de eBike-accu's op de eBike alleen in droge toestand en op een brandveilige plaats.** Lees hiervoor de gebruiksaanwijzing van de eBike-accu en neem deze in acht.

Laadprocedure

Het laden begint, zodra het oplaadapparaat met de eBike-accu of de oplaadbus op de eBike en het elektriciteitsnet verbonden is.

Aanwijzing: Het laden is alleen mogelijk, wanneer de temperatuur van de eBike-accu zich in het toegestane laadtemperatuurbereik bevindt.

Aanwijzing: Tijdens het laden wordt de aandrijfeenheid gedeactiveerd.

Het laden van de eBike-accu is met en zonder boordcomputer mogelijk. Zonder boordcomputer kan het laden alleen op de oplaadaanduiding (9) en eventueel op de bedieningseenheid gecontroleerd worden.

De laadtoestand wordt met de oplaadaanduiding (9) op de eBike-accu, op de bedieningseenheid en eventueel op de boordcomputer weergegeven.

Tijdens het laden branden de LED's van de oplaadaanduiding (9) op de eBike-accu. Elke permanent brandende LED komt overeen met ongeveer 20 % capaciteit oplading. De knipperende LED geeft het opladen van de volgende 20 % aan.

Is de eBike-accu volledig geladen, dan gaan de LED's onmiddellijk uit en de boordcomputer wordt uitgeschakeld. Het laden wordt beëindigd. Door op de aan/uit-toets (8) op de eBike-accu te drukken kan de laadtoestand gedurende 5 seconden weergegeven worden.

Koppel het oplaadapparaat los van het elektriciteitsnet en de eBike-accu of de eBike van het oplaadapparaat.

eBike en eBike-accu schakelen na het loskoppelen van het oplaadapparaat automatisch uit.

Aanwijzing: Wanneer u op de eBike heeft opgeladen, sluit dan na het laden de oplaadbus (6) zorgvuldig met de afdekking (10), zodat er geen vuil of water kan binnendringen.

Als het oplaadapparaat na het laden niet van de eBike-accu losgekoppeld wordt, dan schakelt het oplaadapparaat na een paar uur opnieuw in, controleert de laadtoestand van de eBike-accu en begint eventueel opnieuw met opladen.

Gebruik van twee eBike-accu's voor één eBike (optioneel)

Een eBike kan door de fabrikant ook met twee eBike-accu's uitgerust worden.

Wanneer u een eBike die voor twee eBike-accu's bestemd is, slechts met één eBike-accu wilt gebruiken, dek dan de contacten van de vrije aansluiting met het afdekkapje af om de contacten tegen corrosie en vervuiling te beschermen. Neem bij vragen en voor meer informatie contact op met een erkende rijwielhandelaar.

Laadprocedure bij twee aangebrachte eBike-accu's



Als op een eBike twee eBike-accu's zijn aangebracht, kunt u beide eBike-accu's via de oplaadbus opladen. Eerst wordt de eBike-accu die het leegst is, opgeladen naar de toestand van de andere accu. Vervolgens worden beide eBike-accu's parallel helemaal opgeladen.

Wanneer u de eBike-accu's uit de houders neemt, dan kunt u elke eBike-accu afzonderlijk blijven opladen (geldt niet voor vast gemonteerde eBike-accu's).

Bij de montage van PowerMore-accu is de oplaadbus bezet door de kabel van de PowerMore-accu. Laad de eBike-accu's na elkaar op.

Fouten – oorzaken en verhelpen

Aanwijzing: Voor de vast gemonteerde eBike-accu kunt u de aanwezige fouten in de app **eBike Flow** bekijken. Handel overeenkomstig de instructies die in de app **eBike Flow** staan vermeld.

Oorzaak	Verhelpen
 <p>eBike-accu defect</p>	<p>Twee LED's op de eBike-accu knipperen.</p> <p>Neem contact op met een erkende rijwielhandelaar.</p>
 <p>eBike-accu te warm of te koud</p>	<p>Drie LED's op de eBike-accu knipperen.</p> <p>Koppel de eBike-accu los van het oplaadapparaat tot het laadtemperatuurbereik bereikt is.</p> <p>Sluit de eBike-accu pas weer op het oplaadapparaat aan, wanneer deze de toegestane oplaadtemperatuur heeft bereikt.</p>
 <p>Het oplaadapparaat laadt niet.</p>	<p>Geen LED knippert (afhankelijk van de laadtoestand van de eBike-accu branden een of meer LED's continu).</p> <p>Neem contact op met een erkende rijwielhandelaar.</p>
<p>Geen opladen mogelijk (geen aanduiding op eBike-accu)</p>	
Stekker niet correct ingestoken	Controleer alle steekverbindingen.
Contacten van eBike-accu vuil	Reinig de contacten op de eBike-accu voorzichtig.
Stopcontact, kabel of oplaadapparaat defect	Controleer de netspanning, laat het oplaadapparaat door de rijwielhandelaar controleren.
eBike-accu defect	Neem contact op met een erkende rijwielhandelaar.

Onderhoud en service

Onderhoud en reiniging

Mocht het oplaadapparaat niet meer werken, neem dan contact op met een erkende rijwielhandelaar.

Reinig het oplaadapparaat met een droge doek.

Klantenservice en gebruikadvies

Neem bij alle vragen over de eBike en zijn componenten contact op met een erkende rijwielhandelaar.

Contactgegevens van erkende rijwielhandels vindt u op de internetpagina www.bosch-ebike.com.



Meer informatie over de eBike-componenten en hun functies vindt u in het Bosch eBike Help Center.

Afvoer en stoffen in producten

Informatie over stoffen in producten vindt u onder de volgende link: www.bosch-ebike.com/en/material-compliance.

Gooi eBikes en hun componenten niet bij het huisvuil!

Teruggave in de handel is mogelijk voor zover de verkoper de terugname vrijwillig aanbiedt of hiertoe wettelijk verplicht is. Neem daarbij goed nota van de nationale voorschriften.



Aandrijfeenheid, boordcomputer incl. bedieningseenheid, eBike-accu, snelheidssensor, accessoires en verpakkingen moeten op een milieuvriendelijke manier gerecycled worden.

Zorg er eigenhandig voor dat persoonlijke gegevens uit het apparaat werden gewist.

Batterijen die niet-destructief uit het elektrische apparaat kunnen worden genomen, moeten vóór de afvoer zelf verwijderd en naar een apart inzamelpunt voor batterijen gebracht worden.



Volgens de Europese richtlijn 2012/19/EU moeten niet meer bruikbare elektrische apparaten en volgens de Europese richtlijn 2006/66/EG moeten defecte of verbruikte accu's/batterijen apart worden ingezameld en op een voor het milieu verantwoorde wijze worden gerecycled.

Het apart inzamelen van elektrische apparaten is bedoeld voor een zuivere voorsortering en ondersteunt een correcte behandeling en terugwinning van de grondstoffen. Op deze manier worden mens en milieu gespaard.



Wijzigingen voorbehouden.

Sikkerhedsinstrukser



Læs alle sikkerhedsinstrukser og anvisninger. Overholdes sikkerhedsinstrukserne og anvisningerne ikke, er der risiko for

elektrisk stød, brand og/eller alvorlige kvæstelser.

Opbevar alle sikkerhedsinstrukser og anvisninger til fremtidig brug.

Begrebet **lader**, der anvendes i denne brugsanvisning, vedrører alle originale Bosch-ladere i systemgenerationen **the smart system (det intelligente system)**.

Det i brugsanvisningen anvendte begreb **eBike-akku** vedrører alle originale Bosch eBike-akkuer i systemgenerationen **the smart system (det intelligente system)**.

- ▶ **Læs og overhold sikkerhedsanvisningerne og instruktionerne i alle brugsanvisninger til eBike-komponenterne samt i brugsanvisningen til din eBike.**
- ▶ **Luk ladebøsningen omhyggeligt med afdækningen, når du har ladet eBiken op.** På den måde undgår du, at der trænger snavs eller vand ind.



Laderen må ikke udsættes for regn eller fugt. Ved indtrængning af vand i en lader er der risiko for elektrisk stød.

- ▶ **Oplad kun Bosch-lithium-ion-akkuer, der er godkendt til eBikes, fra en kapacitet på 6,7 Ah (fra 20 akku-celler).** Akku-spændingen skal passe til laderens akkuladepænding. Oplad kun genopladelige akkuer. I modsat fald er der risiko for brand og eksplosion.
- ▶ **Hold laderen ren.** Ved tilsmudsning er der fare for elektrisk stød.

- ▶ **Undgå for stor belastning af apparatets stik og stikudtag.** Det kan gøre laderen ubrugelig.
- ▶ **Kontrollér altid ledning og stik før anvendelse af laderen. Brug ikke laderen, hvis den er beskadiget. Åbn aldrig laderen.** Beskadigede ladere, ledninger og stik øger risikoen for elektrisk stød.
- ▶ **Brug ikke laderen og eBike-akkuen på et letantændeligt underlag (f.eks. papir, tekstiler osv.) eller i brændbare omgivelser.** Der er brandfare på grund af den opvarmning af laderen, der forekommer under lading.
- ▶ **Vær forsigtig, når du berører laderen under opladningen. Brug beskyttelseshandsker.** Laderen kan blive meget varm, især ved høje omgivelsestemperaturer.
- ▶ **Hvis eBike-akkuen beskadiges eller bruges forkert, kan der sive dampe ud. Tilfør frisk luft og søg læge, hvis du føler dig utilpas.** Dampene kan irritere luftvejene.
- ▶ **eBike-akku må ikke lades ude af syne.**
- ▶ **Børn under 8 år må ikke anvende laderen. Børn fra 8 år og personer, som på grund af deres fysiske, sensoriske eller mentale tilstand eller deres manglende erfaring og kendskab ikke er i stand til at betjene laderen sikkert, må kun benytte laderen under opsyn af eller anvisning fra en ansvarlig person, og det kan garanteres, at de forstår de farer, der er forbundet hermed. Hold børn under opsyn ved brug, rengøring og vedligeholdelse. Børn må ikke lege med laderen.** I modsats fald er der risiko for fejlbetjening og personskader.
- ▶ På undersiden af laderen sidder en mærkat med en henvisning på engelsk (mærket med nummeret **(4)** på billedet på grafiksiden) og med følgende indhold:

Må KUN bruges sammen med BOSCH-lithium-ion-akkuer!

eBike Battery Charger BPC320
2A Charger
EB12.110.016
Input: 220-240V ~ 50-60Hz 1.0A
Output: 36V \Rightarrow 2A
Made in China
Robert Bosch GmbH
72757 Reutlingen Germany



Use ONLY with BOSCH Li-Ion batteries

eBike Battery Charger BPC3400
4A Charger
EB12.110.001

Input: 220-240V ~ 50-60 Hz 1.65 A
Output: 36 V \Rightarrow 4 A
Made in Vietnam
Robert Bosch GmbH
72757 Reutlingen, Germany

Li-Ion
Use ONLY with BOSCH Li-Ion batteries



eBike Battery Charger BPC3403

4A Charger

EB12.110.01F

Input: 220-240 V ~ 50-60 Hz 1.65 A

Output: 36 V= 4 A

Made in Vietnam

Robert Bosch GmbH

72757 Reutlingen, Germany

Li-Ion

Use ONLY with BOSCH Li-Ion batteries



Produkt- og ydelsesbeskrivelse

Beregnet anvendelse

Ud over de her viste funktioner er det til enhver tid muligt, at der indføres softwareændringer til fejlfhjælpning og funktionsændringer.

Bosch eBike-laderne må udelukkende benyttes til opladning af Bosch eBike-akkuer.

De Bosch eBike-ladere, der er vist her, er kompatible med Bosch eBike-akkuerne i nyeste systemgeneration **the smart system (det intelligente system)**.

Laderen BPC3403 er kun beregnet til opladning af Bosch eBikes i den nye systemgeneration **the smart system (det intelligente system)** med en understøtning op til **45 km/h** (Performance Line Speed).

Du må kun oplade eBikes i systemgeneration **the smart system (det intelligente system)** med en understøtning op til **45 km/h** med laderen BPC3403.

Illustrerede komponenter

Nummereringen af de afbildede komponenter vedrører illustrationerne på grafiksiderne i begyndelsen af vejledningen. Enkelte billeder i denne brugsanvisning kan, afhængigt af din eBikes udstyr, afvige en smule fra de faktiske forhold.

- (1) Lader
- (2) Apparatbøsning
- (3) Apparatstik
- (4) Sikkerhedsinstrukser lader
- (5) Ladestik
- (6) Bøsning til ladestik
- (7) PowerPack
- (8) Tænd/sluk-knap på eBike-akku
- (9) Drifts- og ladeniveauindikator
- (10) Afdækning ladebøsning
- (11) Bagagebærer-akku

Tekniske data

Lader		2A Charger	4A Charger
Produktkode		BPC3200	BPC3400 BPC3403 ^{A)}
Indgangsspænding	V	220–240	220–240
Frekvens	Hz	50–60	50–60
Akku-ladespænding	V	36	36
Ladestrøm (maks.)	A	2	4
Ladetid PowerPack 400 ca. ^{B)}	t	6	3,5
Ladetid PowerTube 625 ca. ^{B)}	t	9,3	5,4
Ladetid PowerTube 800 ca. ^{B)}	t	12,4	6,9
Driftstemperatur	°C	0 ... 40	0 ... 40
Opbevaringstemperatur	°C	10 ... 40	10 ... 40
Vægt, ca.	kg	0,53	0,7
Kapslingsklasse		IP40	IP40

A) til brug med Bosch eBikes i den nye systemgeneration **the smart system (det intelligente system)** med en understøtning op til **45 km/h** (Performance Line Speed)

B) Du kan finde ladetiderne for flere eBike-akkuer på websiden: www.bosch-ebike.com.

Angivelserne gælder for en nominal spænding [U] på 230 V. Ved afvigende spændinger og i landespecifikke udførelser kan disse angivelser variere.

Brug

Ibrugtagning

Tilslut laderen til strømnettet (se billede A)

- **Kontrollér netspændingen!** Strømkildens spænding skal stemme overens med angivelserne på laderens typeskilt. Lader til 230 V kan også tilsluttes 220 V.

Sæt netkablets apparatstik (3) i apparatbøsningen (2) på laderen.

Tilslut netkablet (landespecifikt) til strømnettet.

Opladning af afmonteret eBike-akku (se billede B)

Slå eBike-akkuen fra, og tag den ud af holderen på eBiken. Læs og følg i den forbindelse anvisningerne til eBike-akkuen.

- **Stil kun eBike-akkuen på rene overflader.** Undgå især fugt og tilsmudsning af ladebøsningen og kontakterne, f.eks. som følge af sand eller jord.

Sæt laderens ladestik (5) i ladebøsningen (6) på eBike-akkuen.

Opladning af eBike-akku på eBike (se billede C-E)

Rengør afdækningen af ladebøsningen (10). Undgå især fugt og tilsmudsning af ladebøsningen og kontakterne, f.eks. som følge af sand eller jord. Det gælder især for fastmonterede eBike-akkuer.

Løft afdækningen af ladebøsningen (10), og sæt ladestikket (5) i ladebøsningen (6).

- **Laderen bliver varm under opladning, hvilket indebærer brandfare. Oplad kun eBike-akkuerne på eBiken i tør tilstand og på et brandsikkert sted.** Læs og følg i den forbindelse anvisningerne til eBike-akkuen.

Opladning

Opladningen starter, så snart laderen er forbundet med eBike-akkuen eller ladebøsningen på eBiken og strømnettet.

Bemærk: Opladning er kun mulig, hvis eBike-akkuens temperatur befinder sig i det tilladte ladetemperaturområde.

Bemærk: Under opladningen deaktiveres drivenheden.

eBike-akkuen kan oplades med og uden cykelcomputer. Uden cykelcomputer kan opladningen kun følges på ladestandsindikatoren (9) og eventuelt på betjeningsenheden.

Opladningen vises med ladestandsindikatoren (9) på eBike-akkuen, på betjeningsenheden og eventuelt på cykelcomputeren.

Under opladningen lyser eBike-ladestandsindikatorens lysdiode (9) på eBike-akkuen. Hver konstant lysende lysdiode svarer til en opladning på ca. 20 % kapacitet. Den blinkende lysdiode viser opladningen af de næste 20 %.

Hvis eBike-akkuen er helt afladet, forsvinder lysdioderne straks, og cykelcomputeren slukkes. Opladningen afsluttes. Hvis du trykker på tænd/sluk-knappen (8) på eBike-akkuen, vises ladetilstanden 5 i sekunder.

Afbryd laderen fra strømnettet og eBike-akkuen eller eBiken fra laderen.

eBike og eBike-akku slukker automatisk, når de adskilles fra laderen.

Bemærk: Når opladningen på eBiken er afsluttet, skal du omhyggeligt lukke ladebøsningen (6) med afdækningsgen (10), så der ikke kan trænge smuds eller vand ind.

Hvis laderen ikke kan adskilles fra eBike-akkuen efter opladning, tændes opladeren igen efter nogle timer, hvorefter eBike-akkuens ladestand kontrolleres, og opladningen genstartes.

Anvendelse af to eBike-akkuer til en eBike (tilvalg)

En eBike kan også udstyres med to eBike-akkuer af producenten.

Hvis du kun vil bruge en eBike, der er beregnet til to eBike-akkuer, med en eBike-akku, skal du dække kontakterne på den ledige stikplads med afdækningshætten for at beskytte kontakterne mod korrosion og snavs. Hvis du har spørgsmål eller brug for yderligere oplysninger, kan du kontakte en autoriseret cykelhandler.

Opladningsproces ved to isatte eBike-akkuer

Hvis der er monteret to eBike-akkuer på en eBike, kan begge eBike-akkuer oplades via ladebøsningen. Først oplades den mest afladete eBike-akku til den anden akkus niveau. Derefter oplades begge eBike-akkuer parallelt, indtil de er helt opladede.

Når du tager eBike-akkuerne ud af holderne, kan hver eBike-akku oplades separat (gælder ikke for fastmonterede eBike-akkuer).

Når PowerMore-akkuen er monteret, er ladebøsningen optaget af kablet til PowerMore-akkuen. Oplad eBike-akkuerne efter hinanden.

Fejl – årsager og afhjælpning

Bemærk! Ved den fastmonterede eBike-akku kan du se foreliggende fejl i appen **eBike Flow**. Følg anvisningerne, der vises i appen **eBike Flow**.

Årsag	Afhjælpning
 <p>eBike-akku defekt</p>	<p>To lysdioder på eBike-akkuen blinker.</p> <p>Kontakt en autoriseret cykelhandler.</p>

Årsag



eBike-akku for varm eller for kold



Laderen oplader ikke.

Afhjælpning

Tre lysdioder på eBike-akkuen blinker.

Adskil eBike-akkuen fra laderen, indtil ladetemperaturområdet er nået.

eBike-akkuen må først sluttes til laderen igen, når den har nået den tilladte ladetemperatur.

Der er ikke nogen lysdiode, der blinker (afhængigt af eBike-akkuens ladestand lyser en eller flere lysdioder konstant).

Kontakt en autoriseret cykelhandler.

Opladning ikke mulig (ingen visning på eBike-akkuen)

Stik ikke isat rigtigt

Kontrollér alle stikforbindelser.

Kontakter på eBike-akkuen tilsmudsede

Rengør forsigtigt kontakter på eBike-akkuen.

Stikkontakt, kabel eller lader defekt

Kontrollér netspændingen, og få laderen kontrolleret af cykelhandleren.

eBike-akku defekt

Kontakt en autoriseret cykelhandler.

Vedligeholdelse og service

Vedligeholdelse og rengøring

Kontakt en autoriseret cykelhandler, hvis laderen svigter.

Rengør laderen med en tør klud.

Kundeservice og anvendelsesrådgivning

Ved alle spørgsmål til eBike og dens komponenter bedes du kontakte en autoriseret cykelhandler.

Kontaktdata for autoriserede cykelhandlere finder du på hjemmesiden www.bosch-ebike.com.



Du finder flere oplysninger om eBike-komponenterne og deres funktioner i Bosch eBike Help Center.

Bortskaffelse og stoffer i enheder

Du kan finde oplysninger om stoffer i enhederne ved at klikke på følgende link:

www.bosch-ebike.com/en/material-compliance.

Smid ikke eBikes og deres komponenter ud sammen med husholdningsaffaldet!

Returnering i forbindelse med bortskaffelse er mulig, i det omfang distributøren selv tilbyder dette eller er forpligtet hertil ifølge loven. Vær i den forbindelse opmærksom på gældende nationale regler.



Drivenhed, cykelcomputer inkl. betjeningsenhed, eBike-akku, hastighedssensor, tilbehør og emballage skal indsamles og genbruges iht. gældende miljøforskrifter.

Sørg selv for, at alle personoplysninger er blevet slettet fra enheden.

Hvis der er batterier, som kan fjernes fra den elektriske enhed uden at blive ødelagt, skal du selv fjerne dem og aflevere dem på en miljøstation, før du bortskaffer enheden.



Iht. det europæiske direktiv 2012/19/EU skal kasseret el-værktøj og iht. det europæiske direktiv 2006/66/EF skal defekte eller opbrugte akkuer/batterier indsamles separat og genbruges iht. gældende miljøforskrifter.

Når du afleverer udtjent elektronisk udstyr på en miljøstation, er du med til at sikre, at det behandles korrekt, og at råstofferne bliver genvundet til gavn for mennesker og miljø.



Ret til ændringer forbeholdes.

Säkerhetsanvisningar



Läs igenom alla säkerhetsanvisningar och instruktioner.

Fel som uppstår till följd av att säkerhetsinstruktionerna

och anvisningarna inte följts kan orsaka elstöt, brand och/eller allvarliga personskador.

Spara alla säkerhetsanvisningar och anvisningar.

Begreppet **laddare**, som används i denna bruksanvisning, avser alla original Bosch eBike-laddare i systemgenerationen **the smart system (det smarta systemet)**.

Begreppet **eBike-batteri**, som används i denna bruksanvisning, avser alla original Bosch eBike-batterier i systemgeneration **the smart system (det smarta systemet)**.

- ▶ **Läs och beakta säkerhetsanvisningarna och anvisningar i alla bruksanvisningarna för eBike-komponenterna samt i bruksanvisningen för din eBike.**
- ▶ **Stäng laddningsuttaget noga med locket efter laddning på eBike.** Därmed säkerställer man att smuts eller vatten inte tränger in.



Skydda laddaren mot regn och väta. Om det tränger in vatten i en laddare finns risk för en elektrisk stöt.

- ▶ **Ladda endast litiumjonbatterier från Bosch som är godkända för eBike och som har en kapacitet på 6,7 Ah (från 20 battericeller). Batterispänningen måste passa till laddarens spänning. Ladda endast återuppladdningsbara batterier.** Annars föreligger brand- och explosionsrisk.

- ▶ **Håll laddaren ren.** Vid smuts ökar risken för elektrisk stöt.
- ▶ **Undvik överdriven belastning på apparatens uttag och kontakt.** Laddaren kan bli obrukbar.
- ▶ **Kontrollera laddare, kabel och kontakt innan varje användning. Använd inte laddaren om du märker någon skada. Öppna inte laddaren.** Skadade laddare, kabel eller kontakt ökar risken för elstöt.
- ▶ **Använd inte laddaren och eBike-batteriet på lättantändligt underlag (t.ex. papper, textil osv.) eller i lättantändlig omgivning.** Brandrisk föreligger på grund av uppvärmning av laddaren under drift.
- ▶ **Var försiktig med att vidröra laddaren medan laddningen pågår. Bär skyddshandskar.** Laddaren kan bli mycket varm, framför allt vid höga omgivningstemperaturer.
- ▶ **Vid skador och felaktig användning av eBike-batteriet kan ångor träda ut. Tillför friskluft och uppsök läkare vid besvär.** Ångorna kan reta andningsvägarna.
- ▶ **eBike-batteriet får inte laddas utan uppsikt.**
- ▶ **Barn under 8 år får inte använda laddaren. Barn från 8 år och personer som på grund av bristande fysisk, sensorisk eller psykisk förmåga inte kan använda laddaren på ett säkert sätt får endast använda laddaren under uppsikt av en ansvarig person, såtillvida man försäkrat sig om att de förstått riskerna. Ha barn under uppsikt vid användning, rengöring och underhåll. Barn får inte leka med laddaren.** I annat fall föreligger fara för felanvändning och skador.
- ▶ På undersidan av laddaren finns en etikett med en information på engelska (på framsidan på grafiksidan markerad med nummer **(4)**) och med följande innehåll:

Får ENDAST användas tillsammans med BOSCH litiumjonbatterier!

eBike Battery Charger BPC3200
2A Charger
EB12.110.016
Input: 220-240V ~ 50-60Hz 1.0A
Output: 36V == 2A
Made in China
Robert Bosch GmbH
72757 Reutlingen Germany



Use ONLY with BOSCH Li-Ion batteries

eBike Battery Charger BPC3400

4A Charger

EB12.110.001

Input: 220-240V ~ 50-60 Hz 1.65 A
Output: 36V == 4A
Made in Vietnam
Robert Bosch GmbH
72757 Reutlingen, Germany

Li-Ion
Use ONLY with BOSCH Li-Ion batteries



eBike Battery Charger BPC3403**4A Charger****EB12.110.01F**

Input: 220-240 V ~ 50-60 Hz 1.65 A

Output: 36 V== 4 A

Made in Vietnam

Robert Bosch GmbH

72757 Reutlingen, Germany

Li-Ion

Use ONLY with BOSCH Li-Ion batteries

**Produkt- och prestandabeskrivning****Ändamålsenlig användning**

Utöver de här beskrivna funktionerna kan det när som helst hända att det görs programvaruändringar för att rätta fel eller ändra funktionerna.

Bosch eBike-laddarna är endast avsedda för laddning av Bosch eBike-batterier och får inte användas i andra syften.

De Bosch eBike-laddare som beskrivs här är kompatibla med Bosch eBike-batterier i den nya systemgenerationen **the smart system (det smarta systemet)**.

Laddaren BPC3403 är endast avsedd för laddning av Bosch eBikes i den nya systemgenerationen **the smart system (det smarta systemet)** med en assistans på upp till **45 km/h** (Performance Line Speed).

Ladda eBikes i systemgeneration **the smart system (det smarta systemet)** med en assistans upp till **45 km/h** endast med laddare BPC3403.

Illustrerade komponenter

Numreringen av de avbildade komponenterna refererar till bilderna i början av bruksanvisningen.

Vissa avbildningar i denna bruksanvisning kan, beroende på utrustningen på din eBike, avvika något från de faktiska förhållandena.

- (1) Laddare
- (2) Apparatuttag
- (3) Apparatkontakt
- (4) Säkerhetsanvisningar laddare
- (5) Laddningskontakt
- (6) Uttag för laddningskontakt
- (7) PowerPack
- (8) På-/av-knapp eBike-batteri
- (9) Drift- och laddningstillstånd
- (10) Laddningsuttagets lock
- (11) Pakethållar-batteri

Tekniska data

Laddare		2A Charger	4A Charger
Produktkod		BPC3200	BPC3400 BPC3403 ^{A)}
Ingångsspänning	V	220–240	220–240
Frekvens	Hz	50–60	50–60
Batteri-laddningsspänning	V	36	36
Laddström (max.)	A	2	4
Laddningstid PowerPack 400 ca. ^{B)}	h	6	3,5
Laddningstid PowerTube 625 ca. ^{B)}	h	9,3	5,4
Laddningstid PowerTube 800 ca. ^{B)}	h	12,4	6,9
Drifttemperatur	°C	0 ... 40	0 ... 40
Lagringstemperatur	°C	10 ... 40	10 ... 40
Vikt, ca.	kg	0,53	0,7
Skyddsklass		IP40	IP40

A) används för Bosch eBikes i systemgenerationen **the smart system (det smarta systemet)** med en assistans på upp till **45 km/h** (Performance Line Speed)

B) Laddningstider för fler eBike-batterier hittar du på webbsidan: www.bosch-ebike.com.

Uppgifterna gäller för en märkspänning på [U] 230 V. Vid avvikande spänning och för utföranden i vissa länder kan uppgifterna variera.

Drift

Driftstart

Anslut laddaren till elnätet (se bild A)

- **Kontrollera nätspänningen!** Kontrollera att strömkällans spänning överensstämmer med uppgifterna på laddarens typskylt. Laddare märkta med 230 V kan även anslutas till 220 V.

Stick in apparatstickkontakten (3) på nätkabeln i apparatdosan (2) på laddaren.

Anslut nätkabeln (nationellt specifik) till elnätet.

Ladda det avtagna eBike-batteriet (se bild B)

Stäng av eBike-batteriet och ta ut det ur hållaren på eBike. Läs och beakta bruksanvisningen för eBike-batteriet.

- **Ställ endast upp eBike-batteriet på rena ytor.** Undvik fukt och nedsmutsning av ladduttaget och kontaktarna, t. ex. på grund av sand eller jord.

Stick in laddarens laddningsstickkontakt (5) i ladduttaget (6) på eBike-batteriet.

Ladda eBike-batteriet på eBike (se bild C-E)

Rengör locket på ladduttaget (10). Undvik fukt och nedsmutsning av ladduttaget och kontaktarna, t. ex. på grund av sand eller jord. Det gäller i synnerhet för fastmonterade eBike-batterier.

Lyft locket på ladduttaget (10) och sätt kontakten (5) i ladduttaget (6).

- **Brandrisk föreligger då laddaren blir varm under laddning. Ladda endast eBike-batterierna på cykeln i torrt tillstånd och på ett brandsäkert ställe.** Läs och beakta bruksanvisningen för eBike-batteriet.

Laddning

Laddningen börjar så snart laddaren med eBike-batteri resp. ladduttaget på eBike är ansluten till elnätet.

Anmärkning: Laddning kan endast ske om temperaturen i eBike-batteriet ligger inom det tillåtna laddningstemperaturområdet.

Anmärkning: Under laddningen avaktiveras drivenheten. eBike-batteriet kan laddas med och utan cykeldator. Utan cykeldator kan laddningen endast övervakas via statusindikatorn (9) och eventuellt på manöverenheten.

Laddstatus visas på batteriet med laddindikeringen (9) på eBike-batteriet, på manöverenheten och eventuellt på cykeldatorn.

Under laddningen lyser LED-lamporna med laddningsindikering (9) på eBike-batteriet. Varje fast lysande LED motsvarar cirka 20 % kapacitet uppladdning. Den blinkande LED-lampan visar uppladdningen av de nästföljande 20 %.

När eBike-batteriet är fulladdat slocknar LED-lamporna direkt och cykeldatorn stängs av. Laddningen är avslutad. Genom att trycka på på-/av-knappen (8) på eBike-batteriet kan laddningsnivån visas i 5 sekunder.

Koppla bort laddaren från elnätet och eBike-batteriet resp. eBike från laddaren.

eBike och eBike-batteriet stängs av automatiskt efter fränkopplingen från laddaren.

Observera: Efter att du har laddat på eBike försluter du uttaget (6) noga med locket (10) så att smuts och vatten inte kan tränga in.

Om laddaren inte kopplas loss från eBike-batteriet efter laddning slås laddaren på igen efter några timmar, kontrollerar eBike-batteriets nivå och påbörjar laddning på nytt vid behov.

Användning av två eBike-batterier för en eBike (tillval)

En eBike kan utrustas med två eBike-batterier av tillverkaren.

Om du vill använda en eBike som är avsedd för två eBike-batterier med bara ett batteri, täck över kontaktarna på den lediga platsen med täcklåpan för att skydda dem mot korrosion och smuts. Vid frågor och för mer information, kontakta en auktoriserad cykelhandlare.

Laddning vid två eBike-batterier

Om det sitter två eBike-batterier i eBike kan båda eBike-batterier laddas via ladduttaget. Först laddas det eBike-batteri som är mest urladdat upp till samma nivå som det andra batteriet. Därefter laddas båda eBike-batterier parallellt tills de är fulladdade.

Om du tar ut eBike-batterierna ur hållarna kan du ladda varje eBike-batteri för sig (gäller inte fastmonterade eBike-batterier).

Vid montering av PowerMore-batteriet är ladduttaget upptaget med kabeln för PowerMore-batteriet. Ladda eBike-batterierna i tur och ordning.

Fel – Orsaker och åtgärder

Observera: för det fastmonterade eBike-batteriet kan du se föreliggande fel i appen **eBike Flow**. Utför åtgärderna som finns i appen **eBike Flow**.

Orsak	Åtgärd
 <p>eBike-batteri defekt</p>	<p>Två LED-lampor på eBike-batteriet blinkar.</p> <p>Vänd dig till en auktoriserad cykelhandlare.</p>

Orsak



eBike-batteriet är för varmt eller för kallt



Laddaren laddar inte.

Ingen laddning möjlig (ingen indikering på eBike-batteriet)

Stickkontakten ej korrekt isatt

Kontrollera alla stickanslutningar.

Kontakter på eBike-batteriet är smutsiga

Rengör försiktigt kontakterna på eBike-batteriet.

Uttag, kabel eller laddare defekt

Kontrollera nätspanningen, låt en cykelhandlare kontrollera laddaren.

eBike-batteri defekt

Vänd dig till en auktoriserad cykelhandlare.

Åtgärd

Tre LED-lampor på eBike-batteriet blinkar.

Koppla loss eBike-batteriet från laddaren tills temperaturintervallen för laddning har uppnåtts.

Anslut eBike-batteriet till laddaren först när den nått en godkänd laddningstemperatur.

Ingen LED-lampa blinkar (beroende på eBike-batteriets laddningsstatus lyser en eller flera lysdioder fast).

Vänd dig till en auktoriserad cykelhandlare.

Underhåll och service

Underhåll och rengöring

Om laddaren skulle sluta fungera så vänder du dig till en auktoriserad cykelhandlare.

Rengör laddaren med en torr trasa.

Kundtjänst och applikationsrådgivning

Vid alla frågor om eBike och dess komponenter vänder du dig till en auktoriserad återförsäljare.

Kontaktdata till auktoriserade cykelhandlare hittar du på internetsidan www.bosch-ebike.com.



Du hittar mer information om eBike-komponenterna och deras funktioner på Bosch eBike Help Center.

Avfallshantering och material och ämnen

Uppgifter om ämnen och material finns på följande länk: www.bosch-ebike.com/en/material-compliance.

Släng inte eBikes och dess komponenter i hushållsavfallet!

Retur kan göras i butik om återförsäljaren erbjuder returen frivilligt eller är förpliktigad till detta enligt lag. Beakta nationella bestämmelser.



Drivenhet, cykeldator inkl. manöverenhet, eBike-batteri, hastighetssensor, tillbehör och förpackningar ska återvinnas på ett miljövänligt sätt.

Se själv till att personuppgifter raderas från enheten.

Batterier som kan tas ut oskadda ur elektriska apparater måste tas ut före avfallshantering och lämnas in separat till batteriinsamling.



Enligt det europeiska direktivet 2012/19/EU skall obrukbara elektriska apparater och enligt det europeiska direktivet 2006/66/EG felaktiga eller förbrukade batterier samlas in separat och tillföras en miljöanpassad avfallshantering.

Den separata uppdelningen av elektriska apparater används för försortering och främjar korrekt hantering och återvinning av material och är skonsam för människa och miljö.



Ändringar förbehålles.

Sikkerhetsanvisninger



Les sikkerhetsanvisningene og instruksene. Hvis ikke sikkerhetsanvisningene og instruksene tas til følge, kan det oppstå

elektrisk støt, brann og/eller alvorlige personskader.

Oppbevar alle sikkerhetsinstruksene og anvisningene for fremtidig bruk.

Begrepet **lader** som brukes i denne bruksanvisningen, refererer til alle originale ladere fra Bosch av systemgenerasjon **the smart system (smartsystemet)**.

Begrepet **eBike-batteri** som brukes i denne bruksanvisningen, refererer til alle originale Bosch eBike-batterier i systemgenerasjonen **the smart system (smartsystemet)**.

- ▶ **Følg sikkerhetsanvisningene og instruksjonene i alle bruksanvisningene for eBike-komponentene og brukerhåndboken for din eBike.**
- ▶ **Lukk ladekontakten helt med dekslet etter lading på eBike.** Da er du sikker på at vann eller skitt ikke kan komme inn i kontakten.



Laderen må ikke utsettes for regn eller fuktighet. Dersom det kommer vann i en lader, øker risikoen for elektrisk støt.

- ▶ **Lad bare Bosch li-ion-batterier som er godkjent for eBike, med en kapasitet fra 6,7 Ah (fra 20 battericeller).** Batterispenningen må stemme overens med laderens batteriladespenning. **Lad bare oppladbare batterier.** Manglende overholdelse av disse anvisningene medfører brann- og eksplosjonsfare.
- ▶ **Sorg for at lederen alltid er ren.** Skitt medfører fare for elektrisk støt.

- ▶ **Unngå for stor belastning på apparatkontakten og apparatstøpelet.** Det kan føre til at laderen ikke kan brukes lenger.
- ▶ **Inspiser alltid laderen, ledningen og støpelet før bruk. Ikke bruk laderen hvis du oppdager skader. Ikke åpne laderen.** Skadde ladere, ledninger og støpsler øker risikoen for elektrisk støt.
- ▶ **Bruk ikke laderen og eBike-batteriet på lett antenkelig underlag (f.eks. papir, tekstiler osv.) eller i brennbare omgivelser.** Oppvarmingen av laderen under drift medfører brannfare.
- ▶ **Vær forsiktig hvis du berører laderen under ladingen. Bruk beskyttelseshansker.** Laderen kan bli svært varm spesielt ved høy omgivelsestemperatur.
- ▶ **Ved skade på eller ikke-forskriftsmessig bruk av eBike-batteriet kan det slippe ut damp. Sørg for forsyning av friskluft, og oppsøk lege hvis du får besvær.** Dampen kan irritere luftveiene.
- ▶ **eBike-batteriet må ikke lades utilsiktet.**
- ▶ **Barn under 8 år må ikke bruke laderen. Barn fra 8 år og oppover og andre personer som på grunn av sine fysiske, sansemessige eller mentale evner eller uerfarenhet eller manglende kunnskap ikke er i stand til å bruke laderen på en sikker måte, må kun bruke laderen under tilsyn eller veiledning av en ansvarlig person, og da kun hvis det er sikret at de forstår farene som er forbundet med laderen. Hold tilsyn med barn under bruk, rengjøring og vedlikehold. Barn må ikke leke med laderen.** Ellers er det fare for feilbetjening og personskader.
- ▶ På undersiden av laderen er det et klebemerke med informasjon på engelsk (merket med nummer (4) på figuren på siden med illustrasjoner) med følgende innhold:

Må BARE brukes med BOSCH litium-ion-batterier!

eBike Battery Charger BPC3200
2A Charger
EB12.110.016
Input: 220-240V ~ 50-60Hz 1.0A
Output: 36V == 2A
Made in China
Robert Bosch GmbH
72757 Reutlingen Germany



Use ONLY with BOSCH Li-Ion batteries

eBike Battery Charger BPC3400

4A Charger

EB12.110.001

Input: 220-240V ~ 50-60 Hz 1.65 A
Output: 36 V == 4 A
Made in Vietnam
Robert Bosch GmbH
72757 Reutlingen, Germany

Li-Ion
Use ONLY with BOSCH Li-Ion batteries



eBike Battery Charger BPC3403**4A Charger****EB12.110.01F**

Input: 220-240 V ~ 50-60 Hz 1.65 A

Output: 36 V = 4 A

Made in Vietnam

Robert Bosch GmbH

72757 Reutlingen, Germany

Li-Ion

Use ONLY with BOSCH Li-Ion batteries



Produktbeskrivelse og ytelsesspesifikasjoner

Forskriftsmessig bruk

I tillegg til funksjonene som vises her, kan det når som helst lanseres programvareendringer for feilretting og funksjonsendringer.

Bosch eBike-laderne er utelukkende beregnet for lading av Bosch eBike-batterier og må ikke brukes til andre formål.

Bosch eBike-laderne som vises her passer til Bosch eBike-batteriene av den nye systemgenerasjonen **the smart system (smartsystemet)**.

Laderen BPC3403 er bare beregnet for lading av Bosch eBike av den nye systemgenerasjonen **the smart system (smartsystemet)** med assistanse inntil **45 km/h** (Performance Line Speed).

Du bør utelukkende lade eBike av systemgenerasjon **the smart system (smartsystemet)** med assistanse inntil **45 km/h** med laderen BPC3403.

Illustrerte komponenter

Nummereringen av de avbildede komponentene er basert på illustrasjonene på grafikkisiden i begynnelsen av bruksanvisningen.

Enkelte illustrasjoner i denne bruksanvisningen kan avvike fra de faktiske forholdene, avhengig av utstyret på din eBike.

- (1) Lader
- (2) Apparatkontakt
- (3) Apparatstøpsel
- (4) Sikkerhetsanvisninger for lader
- (5) Ladestøpsel
- (6) Kontakt for ladestøpsel
- (7) PowerPack
- (8) På/av-knapp eBike-batteri
- (9) Ladenivå- og driftsindikator
- (10) Deksel for ladekontakt
- (11) Batteri som festes på bagasjebrettet

Tekniske data

Lader		2A Charger	4A Charger
Produktkode		BPC3200	BPC3400 BPC3403 ^{A)}
Inngangsspenning	V	220–240	220–240
Frekvens	Hz	50–60	50–60
Batteriladespenning	V	36	36
Ladestrøm (maks.)	A	2	4
Ladetid PowerPack 400 ca. ^{B)}	t	6	3,5
Ladetid PowerTube 625 ca. ^{B)}	t	9,3	5,4
Ladetid PowerTube 800 ca. ^{B)}	t	12,4	6,9
Driftstemperatur	°C	0 ... 40	0 ... 40
Lagringstemperatur	°C	10 ... 40	10 ... 40
Vekt, ca.	kg	0,53	0,7
Kapslingsgrad		IP40	IP40

A) For bruk med Bosch eBike av den nye systemgenerasjonen **the smart system (smartsystemet)** med assistanse inntil **45 km/h** (Performance Line Speed)

B) Ladetiden til andre eBike-batterier finner du på nettsiden: www.bosch-ebike.com.

Angivelsene gjelder for merkespenning [U] på 230 V. Ved avvikende spenning og på utførelser for bestemte land kan disse angivelsene variere.

Bruk

Igangsetting

Koble laderen til strømnettet (se bilde A)

- **Vær oppmerksom på nettspenningen!** Spenningen til strømkilden må stemme overens med angivelsene på laderens typeskilt. Ladere som er merket med 230 V kan også brukes med 220 V.

Sett støpselet (3) til ledningen i kontakten (2) på laderen. Koble ledningen (landsspesifikk) til strømnettet.

Lade eBike-batteriet når det er tatt ut (se bilde B)

Slå av eBike-batteriet, og ta det ut av holderen på eBike. Se bruksanvisningen for eBike-batteriet.

- **eBike-batteriet må aldri legges på et skittet underlag.** Unngå fuktighet og skitt på ladekontakten, for eksempel på grunn av sand eller jord.

Sett lade støpselet (5) til laderen i ladekontakten (6) på eBike-batteriet.

Lade eBike-batteriet på eBike (se bilde C-E)

Rengjør dekselet til ladekontakten (10). Unngå fuktighet og skitt på ladekontakten, for eksempel på grunn av sand eller jord. Dette gjelder spesielt for permanent monterte eBike-batterier.

Ta av dekselet til ladekontakten (10), og sett lade støpselet (5) i ladekontakten (6).

- **Oppvarmingen av laderen som oppstår under lading, medfører brannfare. Lad eBike-batteriene på eBike bare i tørr tilstand og på et brannsikkert sted.** Se bruksanvisningen for eBike-batteriet.

Lading

Ladingen starter umiddelbart etter at laderen er koblet til eBike-batteriet eller ladekontakten på eBike og strømnettet.

Merk: Lading er bare mulig når eBike-batteriet har tillatt ladetemperatur.

Merk: Drivenheten er deaktivert under ladingen.

Det er mulig å lade eBike-batteriet med og uten kjørecomputer. Uten kjørecomputer kan ladingen følges via ladenivåindikatoren (9) og eventuelt på betjeningsenheten. Ladenivået vises av ladenivåindikatoren (9) på eBike-batteriet, på betjeningsenheten og eventuelt på kjørecomputeren.

Feil – Årsak og løsning

Merknad: For det permanent monterte eBike-batteriet kan du se feilene som foreligger, i appen **eBike Flow**. Handle i samsvar med anvisningene i appen **eBike Flow**.

Årsak



eBike-batteri defekt

Løsning

To lysdioder på eBike-batteriet blinker.

Kontakt en autorisert sykkelforhandler.

Under ladingen lyser lysdiodene til ladenivåindikatoren (9) på eBike-batteriet. Hver lysdiode som lyser kontinuerlig tilsvarer ca. 20 % kapasitet. Den blinkende lysdioden viser at batteriet lades opp de neste 20 %.

Så snart eBike-batteriet er fulladet, slukker LED-lampene, og kjørecomputeren slås av. Ladingen avsluttes. Ladenivået kan vises i 5 sekunder ved at man trykker på av/på-knappen (8) på eBike-batteriet.

Koble laderen fra strømnettet, og koble eBike-batteriet eller eBike fra laderen.

eBike og eBike-batteriet slås automatisk av etter frakobling fra laderen.

Merk: Hvis du har ladet på eBike, lukker du ladekontakten (6) godt med dekselet (10), slik at ikke skitt eller vann kan trenge inn.

Hvis ikke laderen kobles fra eBike-batteriet etter ladingen, slås den på igjen etter noen timer, kontrollerer eBike-batteriets ladenivå og begynner eventuelt å lade igjen.

Bruk av to eBike-batterier på en eBike (tilleggsutstyr)

En eBike kan også utstyres med to eBike-batterier hos produsenten.

Hvis du ønsker å bruke en eBike som er beregnet for to eBike-batterier, med bare ett eBike-batteri, dekker du kontaktene til den ledige pluggplassen med det medfølgende dekselet, for å beskytte kontaktene mot korrosjon og skitt. Kontakt en autorisert sykkelforhandler hvis du har spørsmål eller ønsker mer informasjon.

Lading når to eBike-batterier er satt inn

Hvis to eBike-batterier er plassert på en eBike, kan du lade begge eBike-batteriene via ladekontakten. Først blir eBike-batteriet med lavest ladenivå, ladet opp til samme nivå som det andre batteriet. Deretter blir begge eBike-batteriene ladet helt opp parallelt.

Hvis du tar eBike-batteriene ut av holderne, kan du fortsatt lade eBike-batteriene enkeltvis (gjelder ikke for permanent monterte eBike-batterier).

Ved montering av PowerMore-batteriet brukes ladekontakten av kabelen til PowerMore-batteriet. Lad eBike-batteriene etter hverandre.

Årsak



eBike-batteri for varmt eller for kaldt

Løsning

Tre lysdioder på eBike-batteriet blinker.

Koble eBike-batteriet fra laderen til ladetemperaturen er nådd.

Ikke koble eBike-batteriet til laderen igjen før det har tillatt ladetemperatur.



Laderen lader ikke.

Ingen LED blinker (avhengig av ladenivået til eBike-batteriet lyser én eller flere LED-er permanent).

Kontakt en autorisert sykkelforhandler.

Ikke mulig å lade (ingen visning på eBike-batteriet)

Støpsel ikke riktig satt inn

Kontroller alle pluggforbindelsene.

Kontakter på eBike-batteriet er skitne

Rengjør kontaktene på eBike-batteriet forsiktig.

Stikkontakt, ledning eller lader defekt

Kontroller nettspenningen, få undersøkt laderen hos sykkelforhandleren.

eBike-batteri defekt

Kontakt en autorisert sykkelforhandler.

Service og vedlikehold

Vedlikehold og rengjøring

Kontakt en autorisert sykkelforhandler hvis laderen ikke fungerer lenger.

Rengjør laderen med en tørr klut.

Kundeservice og kundeveiledning

Kontakt en autorisert sykkelforhandler ved spørsmål om eBike og komponentene.

Du finner kontaktinformasjon til autoriserte sykkelforhandlere på nettsiden www.bosch-ebike.com.



Du finner mer informasjon om eBike-komponentene og funksjonene til disse i Bosch eBike Help Center.

Kassering og stoffer i produktene

Informasjon om stoffer i produktene finner du under følgende kobling:

www.bosch-ebike.com/en/material-compliance.

eBike og komponentene til sykkelen må ikke kastes som vanlig husholdningsavfall!

Retur til forhandler er mulig, forutsatt at selgeren frivillig tilbyr retur eller er forpliktet til dette i henhold til lov. Følg de nasjonale bestemmelsene.



Drivenheten, kjørecomputeren inkl. betjeningsenheten, eBike-batteriet, hastighetssensoren, tilbehør og emballasje skal leveres til gjenvinning.

Du må selv kontrollere at personopplysninger slettes fra enheten.

Batterier som kan tas ut av elektroverktøyet uten å bli skadet, skal tas ut før kassering og leveres separat sammen med andre batterier.



Iht. det europeiske direktivet 2012/19/EU om brukt elektrisk utstyr og iht. det europeiske direktivet 2006/66/EC må defekte eller brukte batterier/oppladbare batterier samles adskilt og leveres inn for miljøvennlig resirkulering.

Den sorterte innsamlingen av elektroverktøy fungerer som forhåndssortering. Dette bidrar til forskriftsmessig behandling og gjenvinning av råstoffer, og skåner dermed både mennesker og miljø.



Retten til endringer forbeholdes.

Turvallisuusohjeet



Lue kaikki turvallisuus- ja käyttöohjeet. Turvallisuus- ja käyttöohjeiden noudattamatta jättäminen voi johtaa sähköiskuun, tulipaloon ja/

tai vakavaan loukkaantumiseen.

Säilytä kaikki turvallisuus- ja käyttöohjeet tulevaa käyttöä varten.

Tässä käyttöohjekirjassa käytetty nimitys **latauslaite** tarkoittaa Boschin kaikkia alkuperäisiä järjestelmäsukupolven **the smart system (älykäs järjestelmä)** latauslaitteita.

Tässä käyttöohjekirjassa käytetty nimitys **eBike-akku** tarkoittaa Boschin kaikkia alkuperäisiä, järjestelmäsukupolven **the smart system (älykäs järjestelmä)** eBike-akkuja.

- ▶ **Lue kaikissa eBike-komponenttien käyttöoppaissa ja eBike-pyörän käyttöoppaissa annetut turvallisuus- ja käyttöohjeet ja noudata niitä.**
- ▶ **Kun olet ladannut eBike-pyörän, sulje latausliittimen kansi huolellisesti.** Tällä tavalla varmistat, ettei latausliittimeen pääse likaa tai vettä.



Älä altista latauslaitetta sateelle tai kosteudelle. Sähköiskuvaara, jos latauslaitteen sisään pääsee vettä.

- ▶ **Lataa vain eBike-pyörille hyväksytyjä Boschin Li-ion-akkuja, joiden kapasiteetti on vähintään 6,7 Ah (vähintään 20 akkukennoa).** Akkujännitteen tulee vastata latauslaitteen latausjännitettä. Lataa vain ladattavia akkuja. Muuten syntyy tulipalo- ja räjähdysvaara.
- ▶ **Pidä latauslaite puhtaana.** Lika aiheuttaa sähköiskuvaaran.

- ▶ **Vältä laitteen liittimen ja laitteen pistokkeen liiallista kuormittamista.** Muuten latauslaite voi rikkoutua käyttökelvottomaksi.
- ▶ **Tarkista latauslaite, johto ja pistotulppa ennen joikaista käyttökertaa. Älä käytä latauslaitetta, jos havaitset vaurioita. Älä avaa latauslaitetta.** Viallinen latauslaite, johto ja pistotulppa aiheuttavat sähköiskuvaaran.
- ▶ **Älä käytä latauslaitetta tai eBike-akkuja herkästi syttyvällä alustalla (esimerkiksi paperi, tekstiilit, jne.) tai palonarassa ympäristössä.** Palovaara, koska latauslaite kuumenee latauksen aikana.
- ▶ **Ole varovainen, jos kosketat latauslaitetta latauksen aikana. Käytä työkasineita.** Latauslaite saattaa kuumentua voimakkaasti, etenkin jos ympäristön lämpötila on korkea.
- ▶ **eBike-akusta saattaa purkautua höyryä akun vioitessa tai epäasianmukaisessa käytössä. Järjestä tehokas ilmanvaihto ja käännä lääkäriin puoleen, jos havaitset ärsytystä.** Höyry voi ärsyttää hengitysteitä.
- ▶ **eBike-akku ei saa ladata valvomatta.**
- ▶ **Alle 8-vuotiaat lapset eivät saa käyttää latauslaitetta. Aikuiset ja vähintään 8-vuotiaat lapset, jotka eivät hallitse latauslaitteen turvallista käyttöä fyysisten, aistillisten tai henkisten rajoitteidensa, kokemattomuutensa tai tietämättömyytensä takia, saavat käyttää latauslaitetta vain, jos vastuullinen henkilö valvoo käyttöä/opastaa laitteen käytössä ja varmistaa, että he ymmärtävät käyttöön liittyvät vaarat. Valvo lapsia laitteen käytön, puhdistuksen ja huollon aikana. Lapset eivät saa leikkiä latauslaitteella.** Muuten voi tapahtua käyttövirheitä ja henkilövahinkoja.
- ▶ Latauslaitteen alapuolella on englanninkielinen ohjetarra (merkitty kuvasivun piirroksen numerolla **(4)**), joka antaa seuraavan ohjeen:

Käytä VAIN BOSCH-litiumioniakkujen kanssa!

eBike Battery Charger BPC3200
2A Charger
EB12.110.016
Input: 220-240V ~ 50-60Hz 1.0A
Output: 36V = 2A
Made in China
Robert Bosch GmbH
72757 Reutlingen Germany



Use ONLY with BOSCH Li-Ion batteries

eBike Battery Charger BPC3400
4A Charger
EB12.110.001

Input: 220-240 V ~ 50-60 Hz 1.65 A
Output: 36 V = 4 A
Made in Vietnam
Robert Bosch GmbH
72757 Reutlingen, Germany

Li-Ion
Use ONLY with BOSCH Li-Ion batteries



eBike Battery Charger BPC3403**4A Charger****EB12.110.01F**

Input: 220-240 V ~ 50-60 Hz 1.65 A

Output: 36 V = 4 A

Made in Vietnam

Robert Bosch GmbH

72757 Reutlingen, Germany

Li-Ion

Use ONLY with BOSCH Li-Ion batteries

**Tuotteen ja ominaisuuksien kuvaus****Määräystenmukainen käyttö**

Tässä kuvattujen toimintojen lisäksi ohjelmistoon saatetaan koska tahansa tehdä muutoksia virheiden poistamiseksi ja toimintojen muuttamiseksi.

Boschin eBike-latauslaitteet on tarkoitettu vain Boschin eBike-akkujen lataamiseen, eikä niitä saa käyttää muihin tarkoituksiin.

Tässä kuvatut Bosch eBike -latauslaitteet ovat yhteensopiva uuden **the smart system (älykäs järjestelmä)** -järjestelmäsukupolven Bosch eBike-akkujen kanssa.

Latauslaitteella BPC3403 tulee ladata vain uuden **the smart system (älykäs järjestelmä)** -järjestelmäsukupolven Bosch eBike-pyöriä, joiden tehostus on enintään **45 km/h** (Performance Line Speed).

Lataa **the smart system (älykäs järjestelmä)** -järjestelmäsukupolven, enimmäistehostukseltaan **45 km/h** eBike-pyörät vain BPC3403-latauslaitteella.

Kuvatut osat

Kuvattujen osien numerointi viittaa oppaan alussa oleviin kuvavivujen piirroksiin.

Tämän käyttöoppaan yksittäiset kuvat saattavat erota hie-man todellisesta versiosta eBike-pyörän varustuksen mukaan.

- (1) Latauslaite
- (2) Laiteliitin
- (3) Laitepistoke
- (4) Latauslaitteen turvallisuusohjeet
- (5) Latauspistoke
- (6) Latauspistokkeen liitin
- (7) PowerPack
- (8) eBike-akun käynnistyspainike
- (9) Käyttö- ja lataustilan näyttö
- (10) Latausliittimen kansi
- (11) Tavaratelineakku

Tekniset tiedot

Latauslaite		2A Charger	4A Charger
Tuotekoodi		BPC3200	BPC3400 BPC3403 ^{A)}
Sisäänmenojännite	V	220–240	220–240
Taajuus	Hz	50–60	50–60
Akun latausjännite	V	36	36
Latausvirta (maks.)	A	2	4
Latausaika PowerPack 400 n. ^{B)}	h	6	3,5
Latausaika PowerTube 625 n. ^{B)}	h	9,3	5,4
Latausaika PowerTube 800 n. ^{B)}	h	12,4	6,9
Käyttölämpötila	°C	0...40	0...40
Säilytyslämpötila	°C	10...40	10...40
Paino n.	kg	0,53	0,7
Suojausluokka		IP40	IP40

A) Käytetään uuden **the smart system (älykäs järjestelmä)** -järjestelmäsukupolven Bosch eBike-pyörien kanssa, joiden tehostus on enintään **45 km/h** (Performance Line Speed)

B) Muiden eBike-akkujen latausajat voit katsoa verkkosivustolta: www.bosch-ebike.com.

Tiedot koskevat 230 V:n nimellijännitettä [U]. Tästä poikkeavien jännitteiden ja maakohtaisten mallien yhteydessä nämä tiedot voivat vaihdella.

Käyttö

Käyttöönotto

Latauslaitteen kytkeminen sähköverkkoon (katso kuva A)

- **Huomioi sähköverkon jännite!** Virtalähteen jännitteen tulee vastata latauslaitteen tyyppikilvessä olevia tietoja. 230 V-tunnuksella merkittyjä laitteita voidaan käyttää myös 220 V:n sähköverkoissa.

Kytke verkkojohdon laitepistoke (3) latauslaitteen laiteliittimeen (2).

Kytke verkkojohto (maakohtainen) sähköverkkoon.

Irrotetun eBike-akun lataaminen (katso kuva B)

Kytke eBike-akku pois päältä ja irrota se eBike-pyörän pidikkeestä. Lue eBike-akun käyttöohjeet ja noudata niitä.

- **Aseta eBike-akku vain puhtaalle pinnalle.** Älä päästä vettä tai likaa, kuten hiekkaa tai kuraa, latausliittimeen ja koskettimiin.

Kytke latauslaitteen latauspistoke (5) eBike-akun latausliittimeen (6).

eBike-akun lataaminen eBike-pyörässä (katso kuvat C–E)

Puhdista latausliittimen kansi (10). Älä päästä vettä tai likaa, kuten hiekkaa tai kuraa, latausliittimeen ja koskettimiin. Tämä koskee etenkin kiinteästi asennettuja eBike-akkuja.

Nosta latausliittimen kansi (10) ja kytke latauspistoke (5) latausliittimeen (6).

- **Tulipalovaara, koska latauslaite kuumenee latauksen aikana. Lataa eBike-pyörässä olevat eBike-akut vain kuivassa tilassa ja paloturvallisessa paikassa.** Lue eBike-akun käyttöohjeet ja noudata niitä.

Lataus

Lataus alkaa heti kun yhdistät latauslaitteen eBike-akkuun/ eBiken latausliittimeen ja sähköverkkoon.

Huomautus: lataus on mahdollista vain kun eBike-akun lämpötila on sallituissa latauslämpötilan rajoissa.

Huomautus: latauksen aikana moottoriryksikkö on deaktivoitu.

eBike-akun latauksen voi tehdä ajotietokoneen kanssa tai ilman sitä. Ilman ajotietokonetta lataustapahtumaa voi seurata akun lataustilan näytön (9) ja tarvittaessa käyttöyksikön avulla.

Vika – syyt ja korjausohjeet

Huomautus: kiinteästi asennettua eBike-akkuja koskevat viat voit katsoa **eBike Flow** -sovelluksesta. Toimi **eBike Flow** -sovellukseen tallennettujen ohjeiden mukaisesti.

Syy



eBike-akku on viallinen

Korjaustoimenpide

Kaksi eBike-akun LED-valoa vilkkuu.

Käännä valtuutetun polkupyöräkauppiaan puoleen.

Lataustila ilmoitetaan eBike-akun lataustilan näytön (9), käyttöyksikön ja tarvittaessa ajotietokoneen avulla.

Latauksen aikana eBike-akun lataustilan näytön (9) LED-valot palavat. Jokainen palava LED-valo tarkoittaa noin 20 % osuutta akun latauksesta. Vilkkuva LED-valo ilmaisee parhailaan tapahtuvaa seuraavan 20 % osuuden latausta.

Kun eBike-akku on ladattu täyteen, LED-valot sammuvat heti ja ajotietokone kytkeytyy pois päältä. Lataustoimenpide päättyy. Kun painat eBike-akun käynnistyspainiketta (8), näet lataustilan 5 sekunnin ajan.

Irrota latauslaite sähköverkosta ja eBike-akku tai eBike-latauslaitteesta.

eBike ja eBike-akku kytkeytyvät automaattisesti pois päältä, kun ne irrotetaan latauslaitteesta.

Huomautus: kun olet ladannut akun eBike-pyörässä, sulje latauksen jälkeen latausliitin (6) huolellisesti kannella (10), jotta siihen ei pääse likaa tai vettä.

Jos latauslaitetta ei irroteta latauksen jälkeen eBike-akusta, silloin latauslaite kytkeytyy muutaman tunnin kuluttua jälleen päälle, tarkastaa eBike-akun varaustilan ja käynnistää tarvittaessa jälleen lataamisen.

Kahden eBike-akun käyttö eBike-pyörässä (valinnaisvaruste)

Valmistaja saattaa varustaa eBike-pyörän myös kahdella eBike-akulla.

Jos haluat käyttää kahdelle eBike-akulle tarkoitettua eBike-pyörää vain yhdellä eBike-akulla, peitä vapaan kytkentäportin koskettimet mukana toimitetulla suojakannella suojatakseksi koskettimet korroosiolta ja lialta. Jos sinulla on tähän liittyviä kysymyksiä tai tarvitset lisätietoja, käänny valtuutetun polkupyörämyyjän puoleen.

Kahden pyörässä olevan eBike-akun lataus

Jos eBike-pyörään on asennettu kaksi eBike-akkuja, voit ladata molemmat eBike-akut latausliittimen kautta. Ensin tyhjempi eBike-akku ladataan toisen akun varaustasolle. Sen jälkeen molemmat eBike-akut ladataan rinnankytkettynä täyteen.

Jos irrotat eBike-akut pidikkeistä, voit ladata sitten jokaisen eBike-akun erikseen (ei koske kiinteästi asennettuja eBike-akkuja).

Asennetun PowerMore-akun yhteydessä latausliittimeen on kytketty PowerMore-akun sähköjohto. Lataa eBike-akut peräkkäin.

Syy



eBike-akku on liian kuuma tai liian kylmä



Latauslaite ei lataa.

Lataaminen ei ole mahdollista (eBike-akussa ei näy mitään merkkivaloa)

Pistoketta ei ole kytketty kunnolla paikalleen

eBike-akun koskettimet likaantuneet

Pistorasia, johto tai latauslaite ovat viallisia

eBike-akku on viallinen

Korjaustoimenpide

Kolme eBike-akun LED-valoa vilkkuu.

Irrota eBike-akku latauslaitteesta siihen asti, kunnes latauslämpötila on saavutettu.

Liitä eBike-akku uudelleen latauslaitteeseen vasta sen jälkeen kun se on saavuttanut sallitun latauslämpötilan.

Yksikään LED-valo ei vilku (eBike-akun lataustilasta riipuen yksi tai useampi LED-valo palaa jatkuvasti).

Käännä valtuutetun polkupyöräkaupiaan puoleen.

Tarkasta kaikki pistoliitokset.

Puhdista eBike-akun koskettimet varovasti.

Tarkasta sähköverkon jännite, anna polkupyöräkaupiaan tarkastaa latauslaite.

Käännä valtuutetun polkupyöräkaupiaan puoleen.

Hoito ja huolto

Huolto ja puhdistus

Käännä valtuutetun polkupyöräkaupiaan puoleen, jos latauslaite menee rikki.

Puhdista latauslaite kuivalla liinalla.

Asiakaspalvelu ja käyttöneuvonta

Käännä valtuutetun polkupyöräkaupiaan puoleen kaikissa eBike-pyörään ja sen osiin liittyvissä kysymyksissä.

Valtuutettujen polkupyöräkauppioiden yhteystiedot voit katsoa verkkosivulta www.bosch-ebike.com.



Bosch eBike Help Centeristä saat lisätietoja eBike-komponenteista ja niiden toiminnoista.

Jätteiden hävittäminen ja tuotteiden valmistusmateriaalit

Tuotteiden valmistusmateriaaleja koskevia tietoja saat seuraavasta linkistä:

www.bosch-ebike.com/en/material-compliance.

Älä heitä eBike-pyörää tai sen osia talousjätteisiin!

Palautus myymälöihin on mahdollista, jos jälleenmyyjä tarjoaa palautusmahdollisuuden vapaaehtoisesti tai on lain mukaan siihen velvoitettu. Huomioi maakohtaiset määräykset.



Moottoriyksikkö, ajotietokone, käyttöyksikkö, eBike-akku, nopeusanturi, tarvikkeet ja pakkaukset tulee toimittaa ympäristöä säästävää uusiokäyttöön.

Varmista itse, että henkilökohdaiset tiedot on poistettu laitteesta.

Sähkölaitetta rikkomatta irrotettavat paristot tulee poistaa ennen hävittämistä ja toimittaa paristojen keräyspisteeseen.



Eurooppalaisen direktiivin 2012/19/EU mukaan käytökelvottomat sähkötyökalut ja eurooppalaisen direktiivin 2006/66/EY mukaan vialliset tai loppuun käytetyt akut/paristot täytyy kerätä erikseen ja toimittaa ympäristöystävälliseen kierrätykseen.

Sähkölaitteiden keräyspisteessä niiden valmistusmateriaalit lajitellaan erikseen, mikä edistää raaka-aineiden asianmukaista käsittelyä ja talteenottoa. Siten jätteiden kierrätyksellä suojellaan ihmisten terveyttä ja ympäristöä.



Oikeus teknisiin muutoksiin pidätetään.

Öryggisleiðbeiningar



Lesið allar öryggisviðvaranir og leiðbeiningar. Ef ekki er farið að öryggisupplýsingum og leiðbeiningum afkastar það

valdið raflosti, eldi og/eða alvarlegum meiðslum.

Geyma skal allar öryggisupplýsingar og leiðbeiningar til síðari nota.

Hugtakið **hleðslutæki** sem notað er í þessum notkunarleiðbeiningum vísar til allra upprunalegra Bosch hleðslutækja af kerfiskynslóðinni **the smart system**.

Þegar talað er um **rafhlöðu rafhjóls** í þessari notendahandbók er átt við allar upprunalegar Bosch-rafhlöður fyrir rafhjól sem tilheyra kynslóðinni **the smart system**.

- ▶ **Lesið og fylgja skal öryggisupplýsingum og leiðbeiningum í öllum notendahandbókum fyrir búnað rafhjólsins sem og í notendahandbók rafhjólsins.**
- ▶ **Setja skal lokið vandlega yfir hleðslutengið þegar búíð er að hlaða rafhjólið.** Þannig er tryggt að óhreinindi og vatn geti ekki borist inn.



Halda skal hleðslutækinu frá regni og raka. Ef vatn kemst inn í hleðslutæki eykur það hættuna á raflosti.

- ▶ **Aðeins skal hlaða litiumjónarrafhlöður frá Bosch sem eru leyfðar til notkunar í rafhjólum og eru með rýmd upp á 6,7 Ah eða meira (frá og með 20 rafhlöðusellum).** Rafhlöðuspennan verður að passa við hleðsluspennu hleðslutækisins. Aðeins má hlaða hleðslurafhlöður. Annars skapast eld- og sprengihætta.
- ▶ **Halda skal hleðslutækinu hreinu.** Óhreinindi geta valdið raflosti.

- ▶ **Forðast skal of mikið álag á innstunguna á hleðslutækinu og klóna.** Annars getur það orðið til þess að hleðslutækið verði ónothæft.
- ▶ **Fyrir hverja notkun skal yfirfara hleðslutækið, snúruna og klóna.** Ef vart verður við skemmdir skal ekki nota hleðslutækið. Ekki opna hleðslutækið. Skemmdir á hleðslutækjum, snúrum og klóm auka hættu á raflosti.
- ▶ **Ekki skal nota hleðslutækið og rafhlöðu rafhjólsins á mjög eldfimu undirlagi (t.d. pappír eða taufni) eða í eldfimu umhverfi.** Hitinn sem myndast í hleðslutækinu við hleðsluna getur skapað eldhættu.
- ▶ **Fara skal gætilega við að snerta hleðslutækið meðan á hleðslu stendur.** Nota skal hlífðarhanska. Hleðslutækið getur orðið mjög heitt, sérstaklega í heitu umhverfi.
- ▶ **Ef rafhlaða rafhjólsins skemmist eða er notuð með röngum hætti geta lofttegundir vikið út úr henni.** Hleypa skal fersku lofti að og leita til læknis ef ástæða þykir til. Lofttegundirnar geta valdið ertingu í öndunarfærum.
- ▶ **Ekki má skilja rafhlöðu rafhjólsins eftir í hleðslu án eftirlits.**
- ▶ **Börn yngri en 8 ára mega ekki nota hleðslutækið.** Börn eldri en 8 ára og einstaklingar sem sökum líkamsetgu, skyngetu eða andlegrar getu eða sökum skorts á reynslu og þekkingu búa ekki yfir nægilegri færni til að nota hleðslutækið með öruggum hætti mega ekki nota hleðslutækið nema undir eftirliti eða með tilsögn aðila sem ber ábyrgð á þeim, að því gefnu að viðkomandi hafi skilning á þeim hættum sem því fylgja. Hafa skal eftirlit með börnum við notkun, þríf og viðhald á tækinu. Börn mega ekki leika sér með hleðslutækið. Annars er hættu á að tækið sé notað með röngum hætti og meiðsl hjótist af.
- ▶ Neðan á hleðslutækinu er límmiði með upplýsingum á ensku (með númerið (4) á myndasíðunni) þar sem eftirfarandi kemur fram:

Notist EINGÖNGU með litiumjónarrafhlöðum frá BOSCH!

eBike Battery Charger BPC3200
2A Charger
EB12.110.016
Input: 220-240V ~ 50-60Hz 1.0A
Output: 36V = 2A
Made in China
Robert Bosch GmbH
72757 Reutlingen Germany



Use ONLY with BOSCH Li-Ion batteries

eBike Battery Charger BPC3400
4A Charger
EB12.110.001

Input: 220-240V ~ 50-60 Hz 1.65 A
Output: 36 V = 4 A
Made in Vietnam
Robert Bosch GmbH
72757 Reutlingen, Germany

Li-Ion
Use ONLY with BOSCH Li-Ion batteries



eBike Battery Charger BPC3403**4A Charger****EB12.110.01F**

Input: 220-240 V ~ 50-60 Hz 1.65 A

Output: 36 V --- 4 A

Made in Vietnam

Robert Bosch GmbH

72757 Reutlingen, Germany

Li-Ion

Use ONLY with BOSCH Li-Ion batteries

**Lýsing á vöru og eiginleikum****Fyrirhuguð notkun**

Til viðbótar við eiginleikana sem hér er lýst getur einnig hvenær sem er verið að gerðar séu breytingar á hugbúnaði til að lagfæra villur og breyta eiginleikum.

Hleðslutækin fyrir rafhjól frá Bosch eru eingöngu ætluð til að hlaða rafhlöður rafhjóla frá Bosch og ekki má nota þau í öðrum tilgangi.

Hleðslutækin fyrir rafhjól frá Bosch sem hér er fjallað um eru samhæf við rafhlöður fyrir rafhjól frá Bosch af nýju kynslóðinni **the smart system**.

Hleðslutækið BPC3403 er eingöngu ætlað til að hlaða Bosch-rafhjól af nýju kynslóðinni **the smart system** með stuðningi upp að **45 km/h** (Performance Line Speed).

Rafhjól af kynslóðinni **the smart system** með stuðningi upp að **45 km/h** skal eingöngu hlaða með hleðslutækinu BPC3403.

Hlutar á myndum

Númeraröð hluta á myndum miðast við hvernig þeir koma fram á myndunum fremst í handbókinni.

Allt eftir útbúnaði rafhjólins getur sumt af því sem kemur fram í þessari notendahandbók verið frábrugðið því sem er að finna á hjólinu.

- (1) Hleðslutæki
- (2) Innstunga á hleðslutæki
- (3) Kló fyrir hleðslutæki
- (4) Öryggisleiðbeiningar fyrir hleðslutæki
- (5) Hleðslukló
- (6) Innstunga fyrir hleðslukló
- (7) PowerPack
- (8) Hnappur til að kveikja og slökva á rafhlöðu
- (9) Stöðu- og hleðsluvísir
- (10) Lok á hleðslutengi
- (11) Bögglabera-rafhlaða

Tæknilegar upplýsingar

Hleðslutæki		2A Charger	4A Charger
Vörukóði		BPC3200	BPC3400 BPC3403 ^{A)}
Inngangsspenna	V	220–240	220–240
Tíðni	Hz	50–60	50–60
Hleðsluspenna rafhlöðu	V	36	36
Hleðslustrumur (hám.)	A	2	4
Hleðslutími PowerPack 400 u.þ.b. ^{B)}	klst.	6	3,5
Hleðslutími PowerTube 625 u.þ.b. ^{B)}	klst.	9,3	5,4
Hleðslutími PowerTube 800 u.þ.b. ^{B)}	klst.	12,4	6,9
Notkunarhitastig	°C	0 ... 40	0 ... 40
Geymsluhitastig	°C	10 ... 40	10 ... 40
Þyngd, u.þ.b.	kg	0,53	0,7
Varnarflokkur		IP40	IP40

A) Til notkunar með Bosch-rafhjólum af nýju kynslóðinni **the smart system** með stuðningi upp að **45 km/h** (Performance Line Speed)

B) Upplýsingar um hleðslutíma annarra rafhlaða fyrir rafhjól er að finna á vefsvæðinu: www.bosch-ebike.com.

Upplýsingarnar eiga við fyrir málsþennu [U] upp á 230 V. Ef um aðra spennu er að ræða og í útfærslum fyrir tiltekin lönd geta upplýsingarnar verið frábrugðnar.

Notkun

Búnaðurinn tekinn í notkun

Hleðslutækið tengt við rafmagn (sjá mynd A)

- **Gæta skal að veituspennunni!** Spenna aflugjafans verður að vera í samræmi við það sem kemur fram á upplýsingaplötu hleðslutækisins. Hleðslutæki sem merkt eru með 230 V er einnig hægt að nota með 220 V.

Stingdu klónni (3) á rafmagnsnúrunni í innstunguna (2) á hleðslutækinu.

Stingdu rafmagnsnúrunni (fer eftir landi) í samband við rafmagn.

Hleðsla á rafhlöðu sem tekin hefur verið úr rafhjólí (sjá mynd B)

Slökktu á rafhlöðunni og taktu hana úr festingunni á rafhjólínu. Hvað þetta varðar skal lesa notendahandbók rafhlöðunnar og fara eftir því sem þar kemur fram.

- **Ekki má setja rafhlöðu rafhjólísins niður á óhreina fleti.**

Forðast skal að bleyta og óhreinindi á borð við sand eða mold komist inn í hleðslutengið og á tengi.

Stingdu hleðsluklók (5) hleðslutækisins í hleðslutengið (6) á rafhlöðunni.

Rafhlaða hlaðin á rafhjólí (sjá myndir C-E)

Hreinsaðu lokið yfir hleðslutenginu (10). Forðast skal að bleyta og óhreinindi á borð við sand eða mold komist inn í hleðslutengið og á tengi. Þetta á sérstaklega við um innbyggðar rafhlöður.

Taktu lokið frá hleðslutenginu (10) og stingdu hleðsluklónni (5) í hleðslutengið (6).

- **Hleðslutækið hitnar meðan á hleðslu stendur og af því getur stafað eldhætta. Þegar rafhlöður eru hlaðnar á rafhjólínu verða þær að vera þurrar og á eldtraustum stað.** Hvað þetta varðar skal lesa notendahandbók rafhlöðunnar og fara eftir því sem þar kemur fram.

Hleðsla

Byrjað er að hlaða um leið og búið er að tengja hleðslutækið við rafmagn og við rafhlöðuna eða hleðslutengið á rafhjólínu.

Athugaðu: Ekki er hægt að hlaða nema að hitastig rafhlöðunnar sé innan leyfilegra marka fyrir hleðslu.

Athugaðu: Slökkt er á drifeiningunni meðan á hleðslu stendur.

Hægt er að hlaða rafhlöðu rafhjólísins bæði með og án hjólatölvu. Ef hjólatölva er ekki fyrir hendi er hægt að fylgjast með hleðslunni á hleðsluvísunum (9) og mögulega einnig á stjórnbúnaðinum.

Hleðslustaðan er gefin til kynna með hleðsluvísunum (9) á rafhlöðunni, á stjórnbúnaðinum og á hjólatölvunni ef hún er fyrir hendi.

Meðan á hleðslu stendur loga ljósdíóður hleðsluvísisins (9) á rafhlöðunni. Hver ljósdíóða sem logar samsvarar u.þ.b. 20 % hleðslu. Blikkandi ljósdíóða gefur til kynna að verið er að hlaða næstu 20 %.

Þegar rafhlaðan er fullhlaðin slökkvar á ljósdíóðunum og slökkt er á hjólatölvunni. Hleðslunni er lokið. Hægt er að ýta á

hnappinn til að kveikja/slökka (8) á rafhlöðunni til að sýna hleðslustöðuna í 5 sekúndur.

Taka skal hleðslutækið úr sambandi við rafmagn og taka rafhlöðu rafhjólísins eða rafhjólíð úr sambandi við hleðslutækið.

Rafhjólíð og rafhlaða rafhjólísins slökka sjálfkrafa á sér þegar búið er að taka úr sambandi við hleðslutækið.

Athugaðu: Þegar búið er að hlaða rafhlöðuna á rafhjólínu skal loka hleðslutenginu (6) vandlega með lokinu (10) til að koma í veg fyrir að óhreinindi eða vatn geti borist inn í það.

Ef hleðslutækið er ekki tekið úr sambandi við rafhlöðuna að lokinni hleðslu kveikir það aftur á sér eftir nokkrar klukkustundir, athugar hleðsluna á rafhlöðunni og byrjar aftur að hlaða ef þess þarf.

Tvær rafhlöður fyrir rafhjól notaðar á sama rafhjólí (aukabúnaður)

Rafhjól getur einnig komið frá framleiðanda með tveimur rafhlöðum.

Ef nota á rafhjól sem er ætlað fyrir tvær rafhlöður með aðeins einni rafhlöðu skal setja lokið yfir snerturnar á lausa tengingu til að verja þær fyrir tæringu og óhreinindum. Ef spurningar koma upp eða ef óskað er frekari upplýsinga skal snúa sér til viðurkennds söluaðila reiðhjóla.

Hleðsla þegar notaðar eru tvær rafhlöður á rafhjólínu



Ef tvær rafhlöður eru á rafhjólínu er hægt að hlaða báðar rafhlöðurnar með hleðslutenginu. Fryst er rafhlaðan sem minni hleðsla er á hlaðin þannig að jafnmikil hleðsla sé á báðum rafhlöðunum. Síðan eru báðar rafhlöðurnar hlaðnar að fullu.

Einnig er hægt að hlaða hvora rafhlöðuna fyrir sig með því að taka þær úr festingunum (þetta á ekki við um innbyggðar rafhlöður).

Þegar PowerMore-rafhlaða er sett í er snúra PowerMore-rafhlöðunnar tengd við hleðslutengið. Hlaða skal eina rafhlöðu í einu.

Villur – orsakir og úrræði

Athugaðu: Fyrir innbyggðu rafhlöðu rafhjólsins er hægt að sjá fyrirbyggjandi villur í appinu **eBike Flow**. Fylgja skal fyrirmælunum í appinu **eBike Flow**.

Orsök	Úrræði
 <p>Rafhlaðan er í ólagi</p>	<p>Tvær ljósdíóður blikka á rafhlöðunni.</p> <p>Snúðu þér til viðurkennds söluaðila reiðhjóla.</p>
 <p>Rafhlaðan er of heit eða of köld</p>	<p>Þrjár ljósdíóður blikka á rafhlöðunni.</p> <p>Taktu rafhlöðuna úr sambandi við hleðslutækið þar til hitastigið er innan leyfilegra marka fyrir hleðslu.</p> <p>Ekki tengja rafhlöðuna aftur við hleðslutækið fyrr en hitastig hennar er aftur innan leyfilegra marka fyrir hleðslu.</p>
 <p>Hleðslutækið hleður ekki.</p>	<p>Engin ljósdíóða blikkar (allt eftir hleðslustöðu rafhlöðunnar loga ein eða fleiri ljósdíóður).</p> <p>Snúðu þér til viðurkennds söluaðila reiðhjóla.</p>
<p>Ekki er hægt að hlaða (engar upplýsingar á rafhlöðunni)</p>	
Klónni hefur ekki verið stungið rétt í samband	Athugaðu allar tengingar.
Snertur á rafhlöðu óhreinir	Hreinsaðu snerturnar á rafhlöðunni varlega.
Innstunga, snúra eða hleðslutæki í ólagi	Athugaðu veituspennuna og láttu skoða hleðslutækið hjá söluaðila.
Rafhlaðan er í ólagi	Snúðu þér til viðurkennds söluaðila reiðhjóla.

Viðhald og þjónusta

Viðhald og þrif

Ef hleðslutækið bílar skal snúa sér til viðurkennds söluaðila reiðhjóla.

Þrifa skal hleðslutækið með þurrum klút.

Notendabjónusta og ráðleggingar um notkun

Ef óskað er upplýsinga um rafhjólid og hluta þess skal snúa sér til viðurkennds söluaðila reiðhjóla.

Finna má samskiptaupplýsingar fyrir viðurkennda söluaðila reiðhjóla á vefsíðunni www.bosch-ebike.com.



Nánari upplýsingar um hluta rafhjólsins og virkni þeirra er að finna í Bosch eBike Help Center.

Förgun og framleiðsluefni

Nálgast má upplýsingar um framleiðsluefni á eftirfarandi vefsíðu: www.bosch-ebike.com/en/material-compliance.

Ekki má fleygja rafhjólum og íhlutum þeirra með venjulegu heimilissorpi!

Hægt er að skila tækinu til söluaðila ef hann býður upp á slíkt eða ber lagaleg skylda til þess. Fara skal eftir gildandi lögum og reglum hvað þetta varðar.



Skila skal drifeiningunni, hjólatölvunni ásamt stjórnbúnaðinum, rafhlöðu rafhjólsins, hraðaskynjaranum, aukabúnaði og umbúðum til endurvinnslu með umhverfisvænum hætti.

Notandi skal sjálfur ganga úr skugga um að persónuupplýsingum hafi verið eytt úr tækinu.

Ef hægt er að taka rafhlöður úr raftækinu án þess að eyðileggja þær skal taka þær úr og skila þeim til sérstakrar söfnunarstöðvar fyrir rafhlöður áður en tækinu er fargað.



Flokka verður úr sér gengin raftæki (samkvæmt Evróputilskipun 2012/19/EU) og bílaðar eða úr sér gengar rafhlöður/hleðslurafhlöður (samkvæmt Evróputilskipun 2006/66/EC) sérstaklega og skila þeim til endurvinnslu með umhverfisvænum hætti.

Með því að flokka raftækin sérstaklega er stuðlað að því að hægt sé að meðhöndla þau og endurnýta hráefni með viðeigandi hætti og vernda þannig heilsu manna og umhverfið.



Breytingar áskildar.

Υποδείξεις ασφαλείας



Διαβάστε όλες τις υποδείξεις ασφαλείας και τις οδηγίες. Η μη τήρηση των υποδείξεων ασφαλείας και των οδηγιών μπορεί να προκα-

λέσει ηλεκτροπληξία, πυρκαγιά και/ή σοβαρούς τραυματισμούς.

Φυλάξτε όλες τις υποδείξεις ασφαλείας και τις οδηγίες για μελλοντική χρήση.

Ο χρησιμοποιούμενος σε αυτές τις οδηγίες λειτουργίας όρος **φορτιστής** αναφέρεται σε όλους τους γνήσιους φορτιστές Bosch της γενιάς συστήματος **the smart system**.

Ο χρησιμοποιούμενος σε αυτές τις οδηγίες λειτουργίας όρος **μπαταρία eBike** αναφέρεται σε όλες τις γνήσιες μπαταρίες eBike Bosch **the smart system**.

- ▶ **Διαβάστε και προσέξτε τις υποδείξεις ασφαλείας και τις οδηγίες σε όλες τις οδηγίες λειτουργίας των εξαρτημάτων του eBike καθώς και τις οδηγίες λειτουργίας του eBike σας.**
- ▶ **Μετά τη φόρτιση στο eBike κλείστε την υποδοχή φόρτισης προσεκτικά με το κάλυμμα.** Αυτό εξασφαλίζει, ότι δεν εισχωρεί καθόλου ρύπανση ή νερό.



Μην εκθέτετε τον φορτιστή στη βροχή ή στην υγρασία. Σε περίπτωση διείσδυσης νερού σε έναν φορτιστή υπάρχει κίνδυνος ηλεκτροπληξίας.

- ▶ **Φορτίζετε μόνο τις εγκεκριμένες για eBike μπαταρίες ιόντων λιθίου Bosch από μία χωρητικότητα 6,7 Ah (από 20 στοιχεία μπαταρίας).** Η τάση της μπαταρίας πρέπει να ταιριάζει με την τάση φόρτισης μπαταρίας του φορτιστή. Φορτίζετε μόνο επαναφορτιζόμενες μπαταρίες. Διαφορετικά υπάρχει κίνδυνος πυρκαγιάς και έκρηξης.
- ▶ **Διατηρείτε τον φορτιστή καθαρό.** Με τη ρύπανση υπάρχει ο κίνδυνος ηλεκτροπληξίας.
- ▶ **Αποφύγετε την υπερβολική πίεση στην υποδοχή της συσκευής και στο φικς της συσκευής.** Ο φορτιστής μπορεί έτσι να καταστεί άχρηστος.

- ▶ **Πριν από κάθε χρήση ελέγχετε τον φορτιστή, το καλώδιο και το φικς.** Μη χρησιμοποιείτε τον φορτιστή, εφόσον διαπιστώσετε ζημιές. Μην ανοίξετε τον φορτιστή. Τυχόν χαλασμένοι φορτιστές, χαλασμένα καλώδια και φικς αυξάνουν τον κίνδυνο μιας ηλεκτροπληξίας.
- ▶ **Μη λειτουργείτε τον φορτιστή και την μπαταρία eBike πάνω σε εύφλεκτο υπόστρωμα (π.χ. χαρτί, υφάσματα κλπ.) ή σε εύφλεκτο περιβάλλον.** Λόγω της δημιουργούμενης κατά τη φόρτιση θερμότητας του φορτιστή υπάρχει κίνδυνος πυρκαγιάς.
- ▶ **Να είστε προσεκτικοί, όταν αγγίζετε τον φορτιστή κατά τη διάρκεια της διαδικασίας της φόρτισης. Φοράτε προστατευτικά γάντια.** Ο φορτιστής μπορεί να θερμανθεί πάρα πολύ ιδιαίτερα σε περίπτωση υψηλών θερμοκρασιών περιβάλλοντος.
- ▶ **Σε περίπτωση ζημιάς ή ακατάλληλης χρήσης της μπαταρίας eBike μπορεί να εξέλθουν αναθυμιάσεις. Αφήστε να μπει φρέσκο αέρας και επισκεφτείτε έναν γιατρό σε περίπτωση που έχετε ενοχλήσεις.** Οι αναθυμιάσεις μπορεί να ερεθίσουν τις αναπνευστικές οδούς.
- ▶ **Η μπαταρία eBike δεν επιτρέπεται να φορτιστεί χωρίς επίβλεψη.**
- ▶ **Παιδιά κάτω των 8 ετών δεν επιτρέπεται να χρησιμοποιούν τον φορτιστή. Παιδιά από 8 ετών και άτομα, τα οποία λόγω των φυσικών, αισθητήριων ή διανοητικών ικανοτήτων τους ή λόγω απειρίας ή άγνοιας δεν είναι σε θέση, να χειριστούν με ασφάλεια τον φορτιστή, επιτρέπεται να χρησιμοποιήσουν τον φορτιστή μόνο υπό την επίβλεψη ή την καθοδήγηση από ένα υπεύθυνο άτομο, εφόσον εξασφαλίζεται, ότι κατανοούν τους εμπεριεχομένους εδώ κινδύνους. Επιβλέπετε τα παιδιά κατά τη χρήση, τον καθαρισμό και τη συντήρηση. Τα παιδιά δεν επιτρέπεται να παίζουν με τον φορτιστή.** Διαφορετικά υπάρχει κίνδυνος λανθασμένου χειρισμού και τραυματισμού.
- ▶ Στην κάτω πλευρά του φορτιστή βρίσκεται ένα αυτοκόλλητο με μια υπόδειξη στην αγγλική γλώσσα (στην παράσταση στη σελίδα γραφικών χαρακτηρίζεται με τον αριθμό (4)) και με το ακόλουθο περιεχόμενο:

Χρήση MONO με μπαταρίες ιόντων λιθίου BOSCH!

eBike Battery Charger BPC320
2A Charger
EB12.110.016
Input: 220-240V~ 50-60Hz 1.0A
Output: 36V= 2A
Made in China
Robert Bosch GmbH
72757 Reutlingen Germany



Use ONLY with BOSCH Li-Ion batteries

eBike Battery Charger BPC3400**4A Charger****EB12.110.001**

Input: 220-240 V ~ 50-60 Hz 1.65 A

Output: 36 V== 4 A

Made in Vietnam

Robert Bosch GmbH

72757 Reutlingen, Germany

Li-Ion

Use ONLY with BOSCH Li-Ion batteries

**eBike Battery Charger BPC3403****4A Charger****EB12.110.01F**

Input: 220-240 V ~ 50-60 Hz 1.65 A

Output: 36 V== 4 A

Made in Vietnam

Robert Bosch GmbH

72757 Reutlingen, Germany

Li-Ion

Use ONLY with BOSCH Li-Ion batteries

**Περιγραφή προϊόντος και ισχύος****Χρήση σύμφωνα με τον προορισμό**

Εκτός από τις λειτουργίες που εμφανίζονται εδώ, μπορεί οποτεδήποτε να εισαχθούν αλλαγές λογισμικού για τη διόρθωση σφαλμάτων και αλλαγές λειτουργιών.

Οι φορτιστές eBike της Bosch προορίζονται αποκλειστικά για τη φόρτιση των μπαταριών eBike της Bosch και δεν επιτρέπεται να χρησιμοποιηθούν για άλλους σκοπούς.

Οι εμφανιζόμενοι εδώ φορτιστές eBike της Bosch είναι συμβατοί με τις μπαταρίες eBike Bosch της νέας γενιάς συστήματος **the smart system**.

Ο φορτιστής BPC3403 προορίζεται μόνο για τη φόρτιση eBike της Bosch της νέας γενιάς του συστήματος **the smart system** με έναν υποστήριξη μέχρι **45 km/h** (Performance Line Speed).

Φορτίστε τα eBike της γενιάς του συστήματος **the smart system** με μια υποστήριξη έως **45 km/h** αποκλειστικά με τον φορτιστή BPC3403.

Απεικονιζόμενα στοιχεία

Η απαρίθμηση των εικονιζόμενων εξαρτημάτων αναφέρεται στην παράσταση στις σελίδες γραφικών στην αρχή του εγχειριδίου οδηγιών.

Ορισμένες παραστάσεις σε αυτές τις οδηγίες λειτουργίας, ανάλογα με τον εξοπλισμό του eBikes σας, μπορεί να διαφέρουν λίγο από την πραγματική κατάσταση.

- (1) Φορτιστής
- (2) Υποδοχή συσκευής
- (3) Βύσμα
- (4) Υποδείξεις ασφαλείας φορτιστή
- (5) Φις φόρτισης
- (6) Υποδοχή για φις φόρτισης
- (7) PowerPack
- (8) Πλήκτρο On/Off της μπαταρίας eBike
- (9) Ένδειξη λειτουργίας και κατάστασης φόρτισης
- (10) Κάλυμμα της υποδοχής φόρτισης
- (11) Μπαταρία στη σχάρα αποσκευών

Τεχνικά στοιχεία

Φορτιστής		2A Charger	4A Charger
Κωδικός προϊόντος		BPC3200	BPC3400 BPC3403 ^{A)}
Τάση εισόδου	V	220–240	220–240
Συχνότητα	Hz	50–60	50–60
Τάση φόρτισης της μπαταρίας	V	36	36
Ρεύμα φόρτισης (μέγ.)	A	2	4
Χρόνος φόρτισης PowerPack 400 περ. ^{B)}	h	6	3,5
Χρόνος φόρτισης PowerTube 625 περ. ^{B)}	h	9,3	5,4
Χρόνος φόρτισης PowerTube 800 περ. ^{B)}	h	12,4	6,9
Θερμοκρασία λειτουργίας	°C	0 ... 40	0 ... 40

Φορτιστής		2A Charger	4A Charger
Θερμοκρασία αποθήκευσης	°C	10 ... 40	10 ... 40
Βάρος, περ.	kg	0,53	0,7
Βαθμός προστασίας		IP40	IP40

A) Για χρήση με eBike της Bosch της νέας γενιάς συστήματος **the smart system** με μια υποστήριξη μέχρι **45 km/h** (Performance Line Speed)

B) Τους χρόνους φόρτισης περαιτέρω μπαταριών eBike θα τους βρείτε στην ιστοσελίδα: www.bosch-ebike.com.

Τα στοιχεία ισχύουν για μια ονομαστική τάση [U] 230 V. Σε περίπτωση που υπάρχουν αποκλινούσες τάσεις και στις ειδικές για κάθε χώρα εκδόσεις αυτά τα στοιχεία μπορεί να διαφέρουν.

Λειτουργία

Θέση σε λειτουργία

Σύνδεση φορτιστή στο δίκτυο του ρεύματος (βλέπε εικόνα A)

► **Προσέχετε στην τάση δικτύου!** Η τάση τις πηγής ρεύματος πρέπει να ανταποκρίνεται πλήρως στα στοιχεία που αναγράφονται στην πινακίδα κατασκευαστή του φορτιστή. Φορτιστές με τάση 230 V μπορούν να λειτουργήσουν και με 220 V.

Συνδέστε το φις (3) του καλωδίου σύνδεσης της συσκευής στο ρεύμα στην υποδοχή της συσκευής (2) στον φορτιστή.

Συνδέστε το καλώδιο σύνδεσης στο ρεύμα (ειδικό για κάθε χώρα) στο δίκτυο του ρεύματος.

Φόρτιση της απομακρυσμένης μπαταρίας eBike (βλέπε εικόνα B)

Απενεργοποιήστε την μπαταρία eBike και αφαιρέστε την από το στήριγμα στο eBike. Διαβάστε και προσέξτε εδώ τις οδηγίες λειτουργίας της μπαταρίας eBike.

► **Τοποθετήστε την μπαταρία eBike μόνο πάνω σε μια καθαρή επιφάνεια.** Αποφύγετε την υγρασία και τη ρύπανση ιδιαίτερα της υποδοχής φόρτισης και των επαφών, π.χ. με άμμο ή χρώμα.

Συνδέστε το φις φόρτισης (5) του φορτιστή στην υποδοχή φόρτισης (6) στην μπαταρία eBike.

Φόρτιση της μπαταρίας eBike στο eBike (βλέπε εικόνες C–E)

Καθαρίστε το κάλυμμα της υποδοχής φόρτισης (10). Αποφύγετε την υγρασία και τη ρύπανση ιδιαίτερα της υποδοχής φόρτισης και των επαφών, π.χ. με άμμο ή χρώμα. Αυτό ισχύει ιδιαίτερα για μόνιμα τοποθετημένες μπαταρίες eBike.

Σηκώστε το κάλυμμα της υποδοχής φόρτισης (10) και συνδέστε το φις φόρτισης (5) στην υποδοχή φόρτισης (6).

► **Λόγω της θέρμανσης του φορτιστή κατά τη φόρτιση υπάρχει κίνδυνος πυρκαγιάς. Φορτίστε τις μπαταρίες eBike στο eBike μόνο σε στεγνή κατάσταση και σε πυρασφαλή θέση.** Διαβάστε και προσέξτε εδώ τις οδηγίες λειτουργίας της μπαταρίας eBike.

Διαδικασία φόρτισης

Η διαδικασία της φόρτισης αρχίζει, μόλις ο φορτιστής συνδεθεί με την μπαταρία eBike ή την υποδοχή φόρτισης στο eBike και στο δίκτυο του ρεύματος.

Υπόδειξη: Η διαδικασία της φόρτισης είναι δυνατή μόνο, όταν η θερμοκρασία της μπαταρίας eBike βρίσκεται στην επιτρεπτή περιοχή θερμοκρασίας φόρτισης.

Υπόδειξη: Κατά τη διάρκεια της διαδικασίας της φόρτισης απενεργοποιείται η μονάδα κίνησης.

Η φόρτιση της μπαταρίας eBike είναι δυνατή με και χωρίς υπολογιστή οχήματος. Χωρίς υπολογιστή οχήματος μπορείτε να παρακολουθήσετε τη διαδικασία φόρτισης στην ένδειξη της κατάστασης φόρτισης της μπαταρίας (9) και ενδεχομένως στη μονάδα χειρισμού.

Η κατάσταση φόρτισης εμφανίζεται με την ένδειξη της κατάστασης φόρτισης (9) στην μπαταρία eBike, στη μονάδα χειρισμού και ενδεχομένως στον υπολογιστή οχήματος.

Κατά τη διάρκεια της διαδικασίας φόρτισης ανάβουν τα LED της ένδειξης της κατάστασης φόρτισης (9) στην μπαταρία eBike. Κάθε συνεχώς αναμμένο LED αντιστοιχεί περίπου σε 20 % χωρητικότητα φορτίου. Το αναβοσβήνον LED δείχνει το φορτίο του επόμενου 20 %.

Όταν η μπαταρία eBike είναι εντελώς φορτισμένη, σβήνουν αμέσως τα LED και ο υπολογιστής οχήματος απενεργοποιείται. Η διαδικασία της φόρτισης τερματίζεται. Πατώντας το πλήκτρο On/Off (8) στην μπαταρία eBike μπορεί να εμφανιστεί η κατάσταση φόρτισης για 5 δευτερόλεπτα.

Αποσυνδέστε τον φορτιστή από δίκτυο του ρεύματος και την μπαταρία eBike ή την μπαταρία eBike από τον φορτιστή. Το eBike και μπαταρία eBike απενεργοποιούνται μετά την αποσύνδεση από τον φορτιστή αυτόματα.

Υπόδειξη: Σε περίπτωση που έχετε φορτίσει στο eBike, μετά τη διαδικασία της φόρτισης κλείστε προσεκτικά την υποδοχή φόρτισης (6) με το κάλυμμα (10), για να μην μπορεί να εισχωρήσει καθόλου ρύπανση ή νερό.

Σε περίπτωση που ο φορτιστής μετά τη φόρτιση δεν απενεργοποιηθεί από την μπαταρία eBike, ενεργοποιείται ο φορτιστής μετά από μερικές ώρες ξανά, ελέγχει την κατάσταση φόρτισης της μπαταρίας eBike και αρχίζει ενδεχομένως ξανά με τη διαδικασία φόρτισης.

Χρήση δύο μπαταριών eBike για ένα eBike (προαιρετικός εξοπλισμός)

Ένα eBike μπορεί να εξοπλιστεί από τον κατασκευαστή επίσης με δύο μπαταρίες eBike.

Όταν θέλετε να χρησιμοποιήσετε ένα eBike, το οποίο προβλέπεται για δύο μπαταρίες eBike, μόνο με μια μπαταρία eBike, καλύψτε τις επαφές της ελεύθερης βυσματούμενης υποδοχής με το καπάκι, για να προστατέψετε τις επαφές από διάβρωση και ρύπανση. Σε περίπτωση που έχετε ερωτήσεις και για περισσότερες πληροφορίες απευθυνθείτε σε έναν εξουσιοδοτημένο έμπορο ποδηλάτων.

Διαδικασία φόρτισης σε περίπτωση δύο τοποθετημένων μπαταριών eBike



Όταν σε ένα eBike είναι τοποθετημένες δύο μπαταρίες eBike, μπορείτε να φορτίσετε και τις δύο μπαταρίες eBike μέσω της υποδοχής φόρτισης. Πρώτα φορτίζεται η πιο αποφορτισμένη μπαταρία eBike στην κατάσταση της άλλης μπαταρίας. Στη συνέχεια φορτίζονται παράλληλα εντελώς και οι δύο μπαταρίες eBike.

Όταν αφαιρέσετε τις μπαταρίες eBike από τα στηρίγματα, μπορείτε να συνεχίσετε να φορτίζετε κάθε μπαταρία eBike ξεχωριστά (δεν ισχύει για μόνιμα τοποθετημένες μπαταρίες eBike).

Όταν είναι τοποθετημένη η μπαταρία PowerMore, η υποδοχή φόρτισης καταλαμβάνεται από το καλώδιο της μπαταρίας PowerMore. Φορτίζετε τις μπαταρίες eBike τη μια μετά την άλλη.

Σφάλματα – Αιτίες και αντιμετώπιση

Υπόδειξη: Για τη μόνιμα συνδεδεμένη μπαταρία eBike μπορείτε να δείτε το υπάρχον σφάλμα στην εφαρμογή (app) **eBike Flow**. Ενεργήστε σύμφωνα με τις οδηγίες, που είναι καταχωρημένες στην εφαρμογή (app) **eBike Flow**.

Αιτία	Αντιμετώπιση
 <p>Μπαταρία eBike ελαττωματική</p>	<p>Δύο LED αναβοσβήνουν στην μπαταρία eBike.</p> <p>Αποταθείτε σε έναν εξουσιοδοτημένο έμπορα ποδηλάτων.</p>
 <p>Πολύ ζεστή ή πολύ κρύα μπαταρία eBike</p>	<p>Τρία LED αναβοσβήνουν στην μπαταρία eBike.</p> <p>Αποσυνδέστε την μπαταρία eBike από τον φορτιστή, μέχρι να επιτευχθεί η περιοχή της θερμοκρασίας φόρτισης.</p> <p>Συνδέστε την μπαταρία eBike ξανά στον φορτιστή, αφού πρώτα φθάσει στην επιτρεπτή θερμοκρασία φόρτισης.</p>
 <p>Ο φορτιστής δε φορτίζει.</p>	<p>Δεν αναβοσβήνει κανένα LED (ανάλογα με την κατάσταση φόρτισης της μπαταρίας eBike ανάβουν συνεχώς ένα ή περισσότερα LED).</p> <p>Αποταθείτε σε έναν εξουσιοδοτημένο έμπορα ποδηλάτων.</p>
<p>Καμία δυνατή διαδικασία φόρτισης (καμία ένδειξη στην μπαταρία eBike)</p>	
Το φιλ δεν είναι σωστά συνδεδεμένο	Ελέγξτε όλες τις βυσματούμενες συνδέσεις.
Οι επαφές στην μπαταρία eBike είναι λερωμένες	Καθαρίστε προσεκτικά τις επαφές στην μπαταρία eBike.
Πριζά, καλώδιο ή φορτιστής ελαττωματικός	Ελέγξτε την τάση δικτύου, αναθέστε τον έλεγχο του φορτιστή σε έναν έμπορα ποδηλάτων.
Μπαταρία eBike ελαττωματική	Αποταθείτε σε έναν εξουσιοδοτημένο έμπορα ποδηλάτων.

Συντήρηση και Service

Συντήρηση και καθαρισμός

Σε περίπτωση βλάβης του φορτιστή, απευθυνθείτε παρακαλώ σε έναν εξουσιοδοτημένο έμπορα ποδηλάτων. Καθαρίστε τον φορτιστή με ένα στεγνό πανί.

Εξυπηρέτηση πελατών και συμβουλές εφαρμογής

Για όλες τις ερωτήσεις σας σχετικά με το eBike και τα εξαρτήματά του, απευθυνθείτε σε έναν εξουσιοδοτημένο έμπορα ποδηλάτων.

Στοιχεία επικοινωνίας εξουσιοδοτημένων εμπόρων ποδηλάτων μπορείτε να βρείτε στην ιστοσελίδα www.bosch-ebike.com.



Περαιτέρω πληροφορίες για τα εξαρτήματα του eBike και τις λειτουργίες τους θα βρείτε στο Bosch eBike Help Center.

Απόσυρση και υλικά σε προϊόντα

Στοιχεία για ουσίες σε προϊόντα μπορείτε να βρείτε στον ακόλουθο σύνδεσμο (link):

www.bosch-ebike.com/en/material-compliance.

Μην πετάτε το eBike και τα εξαρτήματά του στα οικιακά απορρίμματα!

Μια επιστροφή στο κατάστημα είναι δυνατή, εφόσον ο διανομέας προσφέρει την επιστροφή οικειοθελώς ή είναι γι' αυτό νομικά υποχρεωμένος. Προσέξτε εδώ τους εθνικούς κανονισμούς.



Η μονάδα κίνησης, ο υπολογιστής οχήματος συμπεριλαμβανομένης της μονάδας χειρισμού, η μπαταρία eBike, ο αισθητήρας ταχύτητας, τα εξαρτήματα και οι συσκευασίες πρέπει να παραδίδονται σε μια ανακύκλωση σύμφωνα με τους κανόνες προστασίας του περιβάλλοντος.

Βεβαιωθείτε οι ίδιοι, ότι τα προσωπικά δεδομένα έχουν διαγραφεί από το εργαλείο.

Οι μπαταρίες, που μπορούν να αφαιρεθούν από την ηλεκτρική συσκευή χωρίς να γίνει ζημιά, πρέπει να αφαιρούνται πριν από την απόσυρση και να παραδίδονται στην ξεχωριστή συλλογή μπαταριών.



Σύμφωνα με την Ευρωπαϊκή οδηγία 2012/19/ΕΕ οι άχρηστες ηλεκτρικές συσκευές και σύμφωνα με την Ευρωπαϊκή οδηγία 2006/66/ΕΚ οι χαλασμένες ή χρησιμοποιημένες μπαταρίες πρέπει να συλλέγονται ξεχωριστά για να ανακυκλωθούν με τρόπο φιλικό προς το περιβάλλον.

Η χωριστή συλλογή ηλεκτρικών συσκευών χρησιμεύει για την εκ των προτέρων ταξινόμηση τους κατά είδος και υποστηρίζει τη σωστή επεξεργασία και επανάκτηση των πρώτων υλών, προστατεύοντας έτσι τους ανθρώπους και το περιβάλλον.



Με την επιφύλαξη αλλαγών.