



HPR Range Extender V01 160 Wh



Manuale d'uso
IT

1 Sicurezza



Queste istruzioni contengono informazioni che deve osservare per la sua sicurezza personale e per prevenire lesioni personali e danni alle cose. Sono evidenziate da triangoli di avvertimento e mostrate di seguito in base al grado di pericolo.

- ▶ Legga completamente le istruzioni prima della messa in funzione e dell'uso. Questo la aiuterà ad evitare pericoli ed errori.
- ▶ Conservi il manuale per riferimenti futuri. Questo manuale d'uso è parte integrante del prodotto e deve essere consegnato a terzi in caso di rivendita.

NOTA

Osservare anche la documentazione aggiuntiva per gli altri componenti del sistema di azionamento HPR50 e la documentazione allegata alla e-bike.

1.1 Classificazione dei pericoli

PERICOLO

La parola segnale indica un pericolo con un **elevato** grado di rischio che, se non evitato, può causare morte o gravi lesioni.

AVVERTENZA

La parola segnale indica un pericolo con un **livello di rischio medio** che, se non evitato, può causare morte o lesioni gravi.

ATTENZIONE

La parola segnale indica un pericolo con un **livello di rischio basso** che potrebbe provocare una lesione lieve o moderata se non viene evitato.













NOTA





Una nota nel senso di questa istruzione è un'informazione importante sul prodotto o sulla rispettiva parte dell'istruzione a cui si deve prestare particolare attenzione.

1.2 IMPORTANTI ISTRUZIONI DI SICUREZZA





AVVERTENZA

Quando si utilizza questo prodotto, si devono sempre seguire le precauzioni di base, tra cui le seguenti:

-  Legga tutte le istruzioni prima di utilizzare il prodotto.
-  Non metta le dita o le mani nel prodotto.
-  L'installazione dell'HPR Range Extender V01 può essere effettuata solo da rivenditori autorizzati. Le persone devono essere qualificate di conseguenza, ad esempio g. con una formazione come tecnico meccatronico delle due ruote. Devono essere in grado di riconoscere i possibili pericoli durante l'installazione. In caso contrario, c'è il rischio che Range Extender o altre batterie agli ioni di litio della e-bike vengano danneggiate o che Range Extender si stacchi durante la corsa a causa di un montaggio errato.
-  Il liquido può fuoriuscire da Battery se usato in modo improprio. Eviti qualsiasi contatto con questo liquido. Se entra in contatto con il liquido, lo lavi con acqua. Si rivolga anche a un medico se il liquido è entrato in contatto con gli occhi. Il liquido che fuoriesce da Range Extender può causare irritazioni o ustioni.
-  Non sottoponga mai Range Extender a urti meccanici per evitare di danneggiare Range Extender.
-  Per ridurre il rischio di lesioni, è necessaria una stretta supervisione quando Range Extender viene utilizzato in prossimità di bambini.
-   Non apra mai la custodia di Range Extender o tenti di smontare Range Extender.
AVVERTENZA – Rischio di incendio – Nessuna parte riparabile dall'utente.
-  Non utilizzi questo prodotto se il cavo di alimentazione flessibile o il cavo di uscita sono sfilacciati, hanno l'isolamento rotto o altri segni di danneggiamento.
-  Non rompa o buchi mai Range Extender.
-  Carichi il prodotto Range Extender solo in ambienti ben ventilati.
-  Utilizzi solo l'originale TQ Charger (FSP235-14S4AC8C) per caricare il prodotto Range Extender.

-  Utilizzi solo estensori di gamma HPR originali per alimentare il sistema di azionamento.
-  Questa apparecchiatura non è destinata ad essere utilizzata a temperature ambiente inferiori a -5 °C (23 °F) o superiori a temperature ambiente di 40 °C (104 °F).
-  Il sito Range Extender deve essere caricato quando la temperatura ambiente è compresa tra 0 °C (32 °F) e 40 °C (104 °F). Non ricarichi mai il Range Extender quando la temperatura ambiente non rientra in questo intervallo.
-  Non cerchi di modificare o riparare il prodotto. Verifichi ulteriori dettagli nel Capitolo "1.3 Uso previsto".
-  Utilizzi questo prodotto solo entro i seguenti limiti di temperatura
Funzionamento: da -5 °C a 40 °C / da 23 °F a 104 °F
Ricarica: da 0 °C a 40 °C / da 32 °F a 104 °F
Conservazione: Da 0 °C a 40 °C / da 32 °F a 104 °F
Conservazione consigliata: Da 10 °C a 20 °C / da 50 °F a 68 °F

1.2.1 ISTRUZIONI RELATIVE AL RISCHIO DI INCENDIO

-  **Pericolo di esplosione e incendio con alloggiamento danneggiato Range Extender**
 - Se l'alloggiamento Range Extender è danneggiato, si assicuri di farlo sostituire da un rivenditore di biciclette autorizzato TQ, anche se Range Extender è ancora funzionante.
 - Non effettui in nessun caso tentativi di riparazione.
-  **Pericolo di esplosione e incendio in caso di cortocircuito dei terminali Range Extender**
 - Tenga Range Extender lontano da oggetti metallici, poiché esiste il rischio di cortocircuiti. Eviti che chiodi, viti o altri oggetti piccoli, affilati e/o metallici entrino in contatto con Range Extender (presa di carica/scarica).
-  **Rischio di esplosione e incendio in caso di calore elevato, fuoco o contatto con l'acqua**
 -  Protegga Range Extender dal fuoco, dal calore elevato e anche da un'esposizione diretta e prolungata alla luce solare.
 - Non immerga mai Range Extender nell'acqua.

 Pericolo di avvelenamento da gas provenienti da Range Extender fumo o combustione in caso di Range Extender danneggiamento o uso improprio.

- Faccia attenzione a non respirare i gas altamente tossici provenienti da Range Extender fumo o combustione.
- Assicuri una buona ventilazione e consulti un medico se nota effetti indesiderati sugli organi respiratori. I vapori possono irritare gli organi respiratori.

1.2.2 ISTRUZIONI PER IL RISCHIO DI SCOSSA ELETTRICA

 Il rischio di scossa elettrica è applicabile solo al TQ Charger (FSP235-14S4AC8C). La preghiamo di controllare e leggere tutte le istruzioni di sicurezza incluse nel manuale Charger.

CONSERVARE QUESTE ISTRUZIONI

1.3 Uso previsto

 L'HPR Range Extender è destinato esclusivamente all'alimentazione del sistema di azionamento HPR50 e non deve essere utilizzato per altri scopi.

Qualsiasi altro uso o uso che vada oltre è considerato improprio e comporterà la perdita della garanzia. In caso di uso non previsto, TQ-Systems GmbH non si assume alcuna responsabilità per eventuali danni che potrebbero verificarsi e non garantisce il funzionamento corretto e funzionale del prodotto.

L'uso previsto comprende anche l'osservanza di queste istruzioni e di tutte le informazioni in esse contenute, nonché le informazioni sull'uso previsto contenute nei documenti supplementari allegati alla e-bike.

Un funzionamento sicuro e ineccepibile del prodotto richiede un trasporto, un immagazzinamento, un'installazione e un funzionamento corretti.

2 Dati tecnici

Tensione nominale	50,4 V
Capacità progettuale	2,8 Ah
Energia nominale	160 Wh
Logica di scaricamento	Quando si utilizza l'e-bike, si scarica prima la Range Extender batteria e poi la batteria.
Dimensioni	Ø 76 mm, lunghezza 185 mm / Ø 3", lunghezza 7.3"
Temperatura di carica	Da 0 °C a 40 °C / da 32 °F a 104 °F
Temperatura di funzionamento	Da -5 °C a 40 °C / da 23 °F a 104 °F
Temperatura di stoccaggio	Da 0 °C a 40 °C / da 32 °F a 104 °F
Temperatura di stoccaggio consigliata	Da 10 °C a 20 °C / da 50 °F a 68 °F
Peso	circa. 950 g / 2,1 lbs (senza fissaggio al telaio come FIDLOCK®)
Capacità nominale	2,64 Ah
Attenuazione di capacità	12,4 % dopo 400 cicli carica-scarica
Potenza	450 W
Attenuazione di potenza	0 % dopo 400 cicli carica-scarica
Resistenza interna	0.29 Ω
Aumento della resistenza interna	0.8 % dopo 400 cicli carica-scarica
Efficienza di carica/scarica	96,3 %
L'attenuazione relativa dell'efficienza di carica e scarica	0 % dopo 400 cicli carica-scarica
La durata di vita prevista in termini di cicli carica-scarica	1002 cicli carica-scarica
La durata di vita prevista in termini di anni civili	10 anni

Tab. 1: Dati tecnici – HPR Range Extender V01

3 IISTRUZIONI DI INSTALLAZIONE

3.1 Installazione dell'HPR Range Extender sulla e-bike

Il design del sistema di montaggio dell'HPR Range Extender sulla e-bike dipende dal produttore. Questa sezione mostra come montare Range Extender sul tubo obliquo della e-bike utilizzando il sistema FIDLOCK®.

Si assicuri, soprattutto in caso di retrofit, che nessun componente della e-bike, come la batteria o il cablaggio, venga danneggiato durante l'installazione di Range Extender.

Presti particolare attenzione ai seguenti punti:

- L'assemblaggio dell'HPR Range Extender può essere eseguito solo da rivenditori autorizzati. Il personale deve essere adeguatamente qualificato, ad esempio attraverso una formazione come tecnico meccatronico delle due ruote. Deve essere in grado di riconoscere i possibili pericoli durante il montaggio. Altrimenti, c'è il rischio che Range Extender o altre batterie agli ioni di litio della e-bike vengano danneggiate o che Range Extender si allenti durante la corsa a causa di un fissaggio insufficiente.
- Selezione delle teste delle viti e delle lunghezze delle viti corrette.
- Selezione delle posizioni raccomandate dal produttore della bicicletta per il fissaggio.

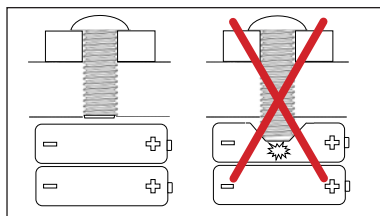

3.1.1 Fissare la Base FIDLOCK® Bike alla e-bike

AVVERTENZA

Pericolo di incendio dovuto al danneggiamento della batteria all'interno del telaio dell'e-bike, causato dall'utilizzo di viti troppo lunghe.

- Per il fissaggio della FIDLOCK® Bike Base, utilizzi esclusivamente le viti fornite dal produttore della bicicletta o le viti a testa cilindrica ISO 7380-1 M5 × 10 A2 incluse nella fornitura.

L'utilizzo di viti troppo lunghe può danneggiare la batteria all'interno del telaio dell'e-bike.

ATTENZIONE

Rischio di incidente a causa del rilascio di Range Extender dal meccanismo di bloccaggio

- Per fissare la FIDLOCK® Bike Base, utilizzi esclusivamente le viti fornite dal produttore della bicicletta o le viti a testa cilindrica ISO 7380-1 M5 × 10 A2 incluse nella fornitura.

Le viti con una testa più alta significano che il FIDLOCK® Force Connector su Range Extender non è collegato saldamente alla FIDLOCK® Bike Base e si allenterà durante la guida.

- Fissare la Base FIDLOCK® Bike (Pos. 1 in Fig. 1) con le due viti a testa di bottone (Pos. 2 in Fig. 1) nelle filettature previste a questo scopo (Pos. 3 in Fig. 1, seguire le specifiche del produttore della bicicletta) all'interno del telaio della e-bike.
- Serrare i due bulloni a testa di bottone con una coppia di **2 Nm** o ai valori di coppia massimi specificati dal produttore della bicicletta.

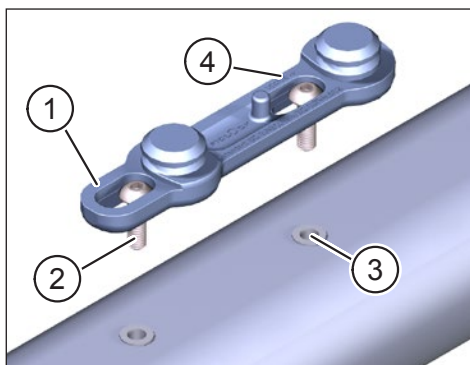

Fig. 1: Fissare la Base FIDLOCK® Bike alla e-bike

NOTA

- Osservare la scritta incisa "**upside>>**" durante il montaggio sulla FIDLOCK® Bike Base (Pos. 1 in Fig. 2). Il bordo superiore del logo FIDLOCK® (Pos. 2 in Fig. 2) sul connettore FIDLOCK® Force deve essere rivolto nella direzione della freccia da "**upside >>**".

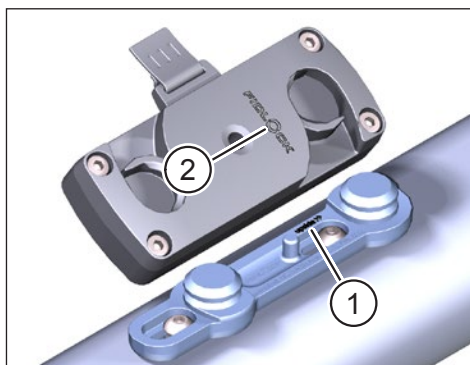

Fig. 2: Orientamento della Base FIDLOCK® Bike e del FIDLOCK® Force Connector

3.1.2 Fissare il connettore FIDLOCK® Force a Range Extender

AVVERTENZA

Pericolo di incendio dovuto al danneggiamento della Range Extender batteria a causa dell'utilizzo di viti troppo lunghe

- ▶ Per fissare il FIDLOCK® Force Connector, utilizzi esclusivamente le viti fornite dal produttore della bicicletta o le viti cilindriche ISO 4762 M4 × 16 A2 incluse nella fornitura.

L'utilizzo di viti troppo lunghe può danneggiare la batteria nella Range Extender.

- ▶ Fissare il connettore FIDLOCK® Force (Pos. 1 in Fig. 3) nelle filettature (Pos. 3 in Fig. 3) nel Range Extender utilizzando le quattro viti cilindriche M4 × 16 fornite (Pos. 2 in Fig. 3).
- ▶ Serri le quattro viti del cilindro con una coppia di **1,0 Nm**.



Fig. 3: Fissare il FIDLOCK® Force Connector alla Range Extender

3.1.3 Inserisca e blocchi il Range Extender sulla Base FIDLOCK® Bike

- ▶ Posiziona il Range Extender (Pos. 1 in Fig. 4) con il FIDLOCK® Force Connector fissato (Pos. 2 in Fig. 4) in diagonale sulla Base FIDLOCK® Bike (Pos. 3 in Fig. 4). Il perno (Pos. 4 in Fig. 4) sulla Base FIDLOCK® Bike deve scorrere nella presa corrispondente del FIDLOCK® Force Connector quando viene indossato. I magneti sostengono l'attacco e Range Extender dovrebbe bloccarsi automaticamente in posizione con un clic udibile.

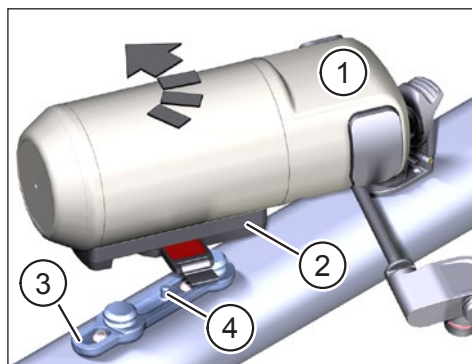

Fig. 4: Inserire Range Extender

3.1.4 Bloccaggio di Range Extender nella FIDLOCK® Bike Base

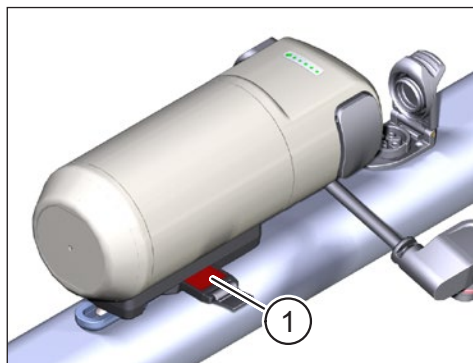

Fig. 5: Sistema FIDLOCK® sbloccato

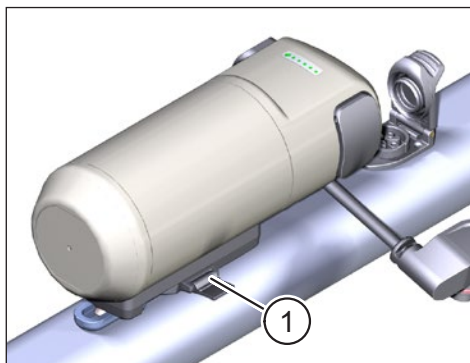

Fig. 6: Sistema FIDLOCK® bloccato

Il sistema FIDLOCK® è ancora sbloccato dopo aver inserito Range Extender. Questa condizione è indicata dal campo rosso (Pos. 1 in Fig. 5) sulla linguetta di bloccaggio.

- Spinga la linguetta di bloccaggio fino all'arresto (vedere Pos. 1 in Fig. 6), per fissare saldamente Range Extender in posizione.

⚠ ATTENZIONE

Rischio di incidente a causa dello Range Extender sblocco

- Bloccare sempre il Range Extender sistema FIDLOCK® con la linguetta di blocco prima di andare in bicicletta.

In caso contrario, c'è il rischio che Range Extender si allenti durante la guida, il che può causare una caduta.

NOTA

- Prima di ogni corsa, verifici che la base per bicicletta FIDLOCK® e il connettore FIDLOCK® Force non siano sporchi o danneggiati.

Per ulteriori informazioni sul sistema FIDLOCK® TWIST e sugli accessori compatibili, visitate il sito <http://www.fidlock-bike.com/TQ>.

3.1.5 Colleghi il cavo di collegamento al Range Extender

- ▶ Collegare la spina (Pos. 1 nella Fig. 7) del cavo di collegamento alla presa (Pos. 2 nella Fig. 7) del Range Extender.
- ▶ Fissi il connettore al Range Extender con la vite a testa cilindrica M3 × 8 (Pos. 3 in Fig. 7) inclusa nella fornitura del cavo, con una coppia di 1 Nm. Non utilizzi mai una vite più lunga. Altrimenti c'è il rischio di danneggiare l'elettronica della Range Extender.

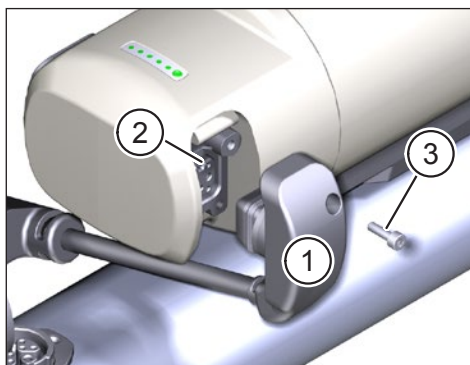

Fig. 7: Fissare il cavo di collegamento alla Range Extender

NOTA

I cavi di collegamento sono disponibili in varie versioni con diverse lunghezze di cavo e orientamenti dei connettori, per soddisfare i requisiti della rispettiva situazione di installazione.

- ▶ Si informi presso il produttore della e-bike sul cavo di collegamento di cui ha bisogno.

3.1.6 Colleghi il cavo di collegamento alla porta di ricarica della e-bike

- ▶ Apra il coperchio (Pos. 1 in Fig. 8) della porta di ricarica (Pos. 2 in Fig. 8) sul telaio della e-bike.
- ▶ Verifichi che i terminali della porta di ricarica siano privi di sporcizia e, se necessario, li pulisca.
- ▶ Allinei il connettore (Pos. 3 in Fig. 8) del cavo di collegamento in modo che la codifica del connettore della spina e della porta di ricarica coincidano.
- ▶ Inserisca la spina nella porta di ricarica e la fissi con la copertura (Pos. 1 in Fig. 8).

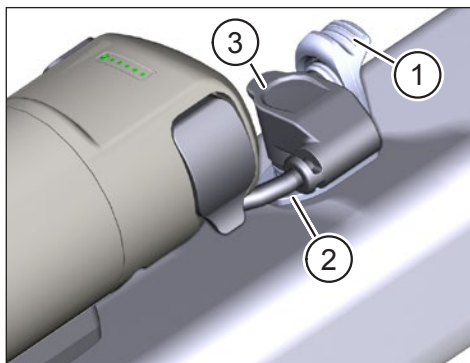

Fig. 8: Collegare il cavo di collegamento alla porta di ricarica

ATTENZIONE

Rischio di incidente a causa del cavo di collegamento libero su Range Extender

- ▶ Collegi sempre Range Extender alla porta di ricarica della batteria nel telaio della bicicletta quando ha installato Range Extender sulla bicicletta.

Altrimenti c'è il rischio che il cavo di collegamento libero su Range Extender rimanga impigliato nei pedali durante la pedalata, causando così una caduta.

4 FUNZIONAMENTO

4.1 Range Extender ricarica

PERICOLO

- ▶ Utilizzi solo TQ Charger (FSP235-14S4AC8C) per caricare Range Extender.

AVVERTENZA

Rischio di incendio o di scossa elettrica a causa di danni alla batteria, Range Extender, al caricabatterie, al cavo e alla spina.

- ▶ Non ricarichi mai Range Extender se nota danni ai Battery, Range Extender, Charger, ai cavi o ai connettori.
- ▶ Esegua il processo di carica solo in un luogo in cui non vi siano materiali infiammabili nelle vicinanze.
- ▶ Non lasci mai il processo di carica incustodito.
- ▶ Non cerchi di modificare o riparare il prodotto. Verifichi ulteriori dettagli nel Capitolo "1.3 Uso previsto".
- ▶ Utilizzi questo prodotto solo entro i seguenti limiti di temperatura:
Funzionamento: da -5 °C a 40 °C / da 23 °F a 104 °F
Ricarica: da 0 °C a 40 °C / da 32 °F a 104 °F
Conservazione: Da 0 °C a 40 °C / da 32 °F a 104 °F
Conservazione consigliata: Da 10 °C a 20 °C / da 50 °F a 68 °F
- ▶ Ulteriori avvertenze di sicurezza relative al rischio di incendio, scosse elettriche o lesioni alle persone sono riportate nella sezione: "1.2 Importanti istruzioni di sicurezza".

NOTA

- Il sistema di azionamento rileva se Range Extender è collegato alla porta di ricarica della batteria nel telaio della bicicletta. In questo caso, il sistema di azionamento viene disattivato durante il processo di carica per motivi di sicurezza.
- Il sistema di carica rileva se Range Extender è collegato alla porta di carica della batteria nel telaio della bicicletta. In questo caso vengono caricati entrambi, prima la batteria e poi Range Extender.

⚠ ATTENZIONE

Rischio di incidente a causa dell'attivazione del sistema di azionamento durante il processo di carica

- ▶ Collegi sempre Range Extender alla porta di carica della batteria nel telaio della bicicletta quando ha installato Range Extender sulla bicicletta.

Questo è l'unico modo per garantire che il sistema di azionamento sia disattivato durante la carica. In caso contrario, c'è il rischio che si possa avviare il sistema di trazione durante la ricarica e che il cavo di ricarica inserito causi danni o provochi una caduta.

- ▶ Collegi il caricabatterie all'alimentazione.

- ▶ Apra il coperchio (Pos. 1 in Fig. 9) sulla porta di ricarica del Range Extender.

- ▶ Verifichi che i terminali della porta di ricarica (Pos. 2 in Fig. 9) siano privi di sporcizia e li pulisca se necessario.

- ▶ Inserisca la spina di ricarica (Pos. 3 in Fig. 9) del caricatore nella porta di ricarica di Range Extender.

- ▶ Estragga la spina del caricatore dalla porta di ricarica di Range Extender al termine della ricarica.

- ▶ Chiuda il coperchio della porta di ricarica al termine della ricarica.

- ▶ Scollegare il caricabatterie dall'alimentazione.

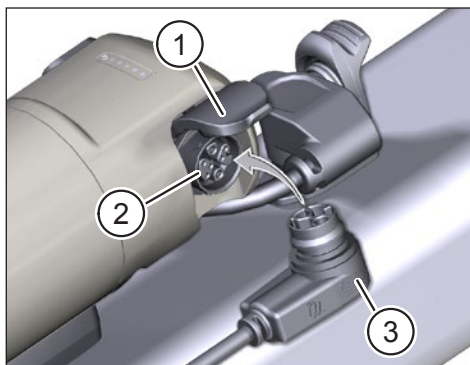

Fig. 9: Range Extender ricarica

4.2 Note sulla carica

NOTA

La temperatura di Range Extender deve rientrare nell'intervallo di temperatura di ricarica consentito (da 0 °C a 40 °C / da 32 °F a 104 °F). In caso contrario, il processo di ricarica non si avvierà.

- Il Range Extender può essere caricato direttamente sulla e-bike o separatamente.
- Il sistema di guida è disattivato durante la carica quando il Range Extender è collegato alla porta di carica della batteria nel telaio della bicicletta.
- Lo stato di carica del Range Extender può essere letto sul display e sui 5 LED sul lato del Range Extender. Copra brevemente con un dito il sensore luminoso a sinistra dei LED per attivare questo display.
- I nuovi Range Extender hanno uno stato di carica compreso tra il 20 % e il 30 % a causa delle normative sul trasporto e devono essere ricaricati entro meno di 6 mesi dalla produzione.
- Il Range Extender deve essere ricaricato immediatamente dopo essere stato completamente scaricato (stato di carica <5 %).
- 1 ciclo di carica può consistere in una carica completa della capacità di Range Extender (da 0 % a 100 %) o in diverse cariche parziali che si sommano fino al 100% della capacità di carica.
- La capacità di Range Extender dovrebbe essere almeno del 60 % dopo 500 cicli di carica.

5 TRASPORTO E STOCCAGGIO

- Il trasporto di batterie al litio è soggetto a leggi e regolamenti specifici per ogni Paese. Si informi sulle rispettive normative regionali e le osservi durante il trasporto.
- Per il trasporto, osservi i requisiti speciali per l'imballaggio e l'etichettatura che si applicano nel suo Paese.
- Si rivolga a un rivenditore di biciclette autorizzato da TQ per informazioni sul trasporto della Range Extender e sull'imballaggio di trasporto adatto. Per il trasporto al di fuori del telaio della bicicletta, si consiglia di utilizzare una scatola di trasporto certificata.
- Si raccomanda di conservare il Range Extender a temperatura ambiente (circa da 10 °C a 20 °C / da 50 °F a 68 °F) e di non esporlo alla luce diretta del sole.
- Non conservi il Range Extender vicino a fonti di calore o ad altri materiali facilmente infiammabili.
- Conservi il Range Extender in ambienti asciutti (umidità inferiore al 70 %) e lo protegga da pioggia e umidità.
- Conservi il Range Extender solo in locali dotati di rilevatori di fumo.
- Carichi il Range Extender a circa il 30–60 % prima di riporlo.
- Controlli il Range Extender ogni 6 mesi e lo ricarichi a circa il 30–60 %.
- Carichi completamente il Range Extender prima dell'uso.
- Non conservi il Range Extender con il caricabatterie collegato.

6 MANUTENZIONE DELL'UTENTE

6.1 Manutenzione e assistenza

Tutti i lavori di assistenza, riparazione o manutenzione sono eseguiti da un rivenditore di biciclette autorizzato TQ. Il suo rivenditore di biciclette può anche aiutarla a rispondere a domande sull'uso, l'assistenza, la riparazione o la manutenzione della bicicletta.

6.2 Pulizia

- Non immerga mai Range Extender nell'acqua per pulirla.
- Non pulisca mai Range Extender con un getto d'acqua.
- Pulisca Range Extender solo con un panno morbido e umido.
- Contatti un rivenditore di biciclette autorizzato TQ, se Range Extender non funziona più.

7 Smaltimento ecologico

I componenti del sistema di trazione e le batterie non devono essere smaltiti nel bidone dei rifiuti residui.

- Smaltire i componenti in metallo e plastica in conformità alle normative specifiche del Paese.
 - Smaltire i componenti elettrici in conformità alle normative specifiche del Paese. Nei Paesi dell'Unione Europea, ad esempio, si attenga alle implementazioni nazionali della Direttiva sui Rifiuti di Apparecchiature Elettriche ed Elettroniche 2012/19/EU (WEEE).
 - Smaltire le batterie e le batterie ricaricabili in conformità alle normative specifiche del Paese. Nei Paesi dell'Unione Europea, ad esempio, si attenga alle implementazioni nazionali della Direttiva sui Rifiuti Battery 2006/66/CE in combinazione con le Direttive 2008/68/CE e (UE) 2020/1833.
 - Osservare inoltre le normative e le leggi del suo Paese per lo smaltimento.
- Inoltre, può restituire i componenti del sistema di azionamento che non sono più necessari a un rivenditore di biciclette autorizzato da TQ.



8 Azzeramento del software BMS

Se si desidera reimpostare il software del sistema di gestione delle batterie a scopo di riutilizzo, reimpiego o rigenerazione ai sensi dell'articolo 14 del Regolamento (UE) 2023/1542, si prega di contattare TQ-Systems GmbH al seguente indirizzo e-mail: ebike@tq-group.com



NOTA

Per ulteriori informazioni e per i manuali dei prodotti TQ in varie lingue, visiti il sito www.tq-ebike.com/en/support/manuals o scansioni questo QR-Code.



Abbiamo verificato la conformità dei contenuti di questa pubblicazione con il prodotto descritto. Tuttavia, non si possono escludere deviazioni, per cui non possiamo assumerci alcuna responsabilità per la completa conformità e correttezza.

Le informazioni contenute in questa pubblicazione vengono riviste regolarmente e le correzioni necessarie vengono incluse nelle edizioni successive.

Tutti i marchi citati in questo manuale sono di proprietà dei rispettivi proprietari.

Copyright © TQ-Systems GmbH