



**MOUNTAINBIKE**  
Handleiding



JE HEBT MET DEZE SIMPLON-FIETS EEN KWALITATIEF HOOGWAARDIG PRODUCT AANGESCHAFT.

In deze handleiding vind je alle belangrijke informatie voor een veilige en schadevrije montage, gebruik en onderhoud van je nieuwe fiets. Als je twijfels of onzekerheden hebt over werkzaamheden aan je fiets, dien je altijd je dealer te raadplegen.

Deze handleiding moet worden gelezen en begrepen voordat je je fiets voor de eerste keer gebruikt. Zorg ervoor dat derde gebruikers ook op de hoogte zijn van de inhoud van deze handleiding en dat zij de inhoud ervan begrijpen en in acht nemen.

Bewaar deze handleiding op een veilige plaats voor toekomstig gebruik. Als je je fiets verkoopt of weggeeft, moet deze handleiding bij je fiets worden bijgesloten.

Deze handleiding is ook beschikbaar als PDF-bestand op [simplon.com](http://simplon.com).

Het juiste onderhoud en verzorging van je fiets is belangrijk voor een lange, probleemloze werking, optimale prestaties en veiligheid (zie "7. Onderhoud" op pagina 23).

Vanwege het brede scala aan modellen en de uitrustingsmogelijkheden van SIMPLON kan deze handleiding informatie bevatten die niet van toepassing is op je fiets. Afbeeldingen en illustraties kunnen afwijken van de daadwerkelijk gebruikte producten. Als er verschillende varianten worden beschreven, is dit duidelijk aangegeven.

Neem de tijd om deze handleiding aandachtig door te lezen. Ondanks de handleiding kun en mag je echter niet onmiddellijk proberen om alle noodzakelijke werkzaamheden zelf uit te voeren. Je SIMPLON-dealer beschikt over het vereiste gereedschap en de nodige kennis om je nieuwe fiets voor een lange tijd "in goede conditie" te houden.

Wij wensen je veel plezier met je nieuwe SIMPLON-fiets.

SIMPLON Fahrrad GmbH

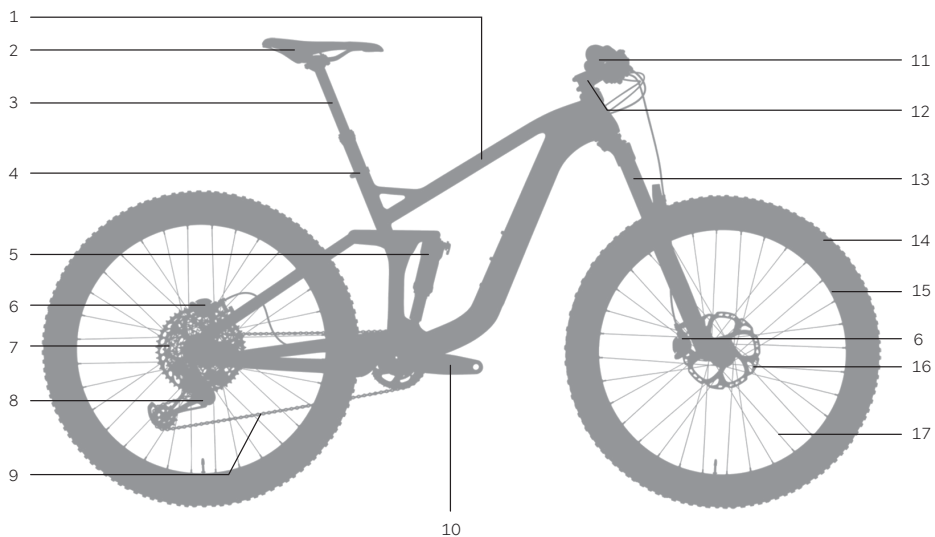

- |   |                  |    |                               |
|---|------------------|----|-------------------------------|
| 1 | Frame            | 10 | Crankstel                     |
| 2 | Zadel            | 11 | Stuur met bedieningselementen |
| 3 | Zadelpen         | 12 | Stuurpen                      |
| 4 | Zadelpenklem     | 13 | Voorvork                      |
| 5 | Achtervorkdemper | 14 | Band                          |
| 6 | Remklauw         | 15 | Velg                          |
| 7 | Cassette         | 16 | Remschijf                     |
| 8 | Achterderailleur | 17 | Spaak                         |
| 9 | Ketting          |    |                               |

<b>1. ALGEMEEN.....</b>	<b>5</b>
1.1 Toelichting gebruikte veiligheidsinstructies.....	5
1.2 Doelgroep.....	5
1.3 Extra informatie van de onderdelenfabrikant.....	5
1.4 Gereedschappen.....	5
1.5 Montage van fietskarren, kinderzitjes en bagagedragers.....	5
1.6 Aan slijtage onderhevige onderdelen.....	6
1.7 Maximaal systeemgewicht / doelmatig gebruik.....	6
1.8 Uitsluiting van aansprakelijkheid.....	6
1.9 Garantie / Crash Replacement.....	6
<b>2. VEILIGHEID .....</b>	<b>7</b>
2.1 Algemene veiligheid.....	7
2.2 Veiligheid bij het gebruik van de remmen.....	8
2.3 Veiligheid bij het gebruik van de bagagedrager.....	8
2.4 Zorgvuldigheidsverplichting van de berijder.....	8
2.5 Veiligheid in het openbare wegverkeer.....	9
<b>3. JE FIETS RIJKLAAR MAKEN .....</b>	<b>11</b>
3.1 Verzendoos openen en inhoud eruit halen (alleen bij verzending).....	11
3.2 Het stuur recht zetten en de speling in het balhoofdstel instellen.....	12
3.3 Buiging van het stuur instellen.....	13
3.4 Zadelhoogte instellen.....	14
3.5 Pedalen aanbrengen.....	16
<b>4. VOOR DE EERSTE RIT.....</b>	<b>17</b>
<b>5. WERKZAAMHEDEN VOOR EN NA DE RIT .....</b>	<b>18</b>
5.1 Voor de rit.....	18
5.2 Na de rit.....	20
5.3 Na een val.....	21
<b>6. TRANSPORT, OPSLAG EN VERWIJDERING .....</b>	<b>22</b>
6.1 Transport met de auto.....	22
6.2 Opslag van de fiets.....	22
6.3 Verzending van de fiets.....	22
<b>7. ONDERHOUD.....</b>	<b>23</b>
7.1 Aanhaalmomenten.....	25
7.2 Bandenspanning.....	26

# 1. ALGEMEEN

## 1.1 TOELICHTING GEBRUIKTE VEILIGHEIDSINSTRUCTIES



### GEVAAR

...geeft een gevaar met een hoog risico aan, dat indien het niet wordt vermeden, tot de dood of ernstige verwondingen kan leiden.



### WAARSCHUWING

...geeft een gevaar met een gemiddeld risico aan, dat indien het niet wordt vermeden, tot gemiddelde of lichte verwondingen kan leiden.



### VOORZICHTIG

...geeft een gevaar met een laag risico aan, dat indien het niet wordt vermeden, tot kleine of onbeduidende verwondingen kan leiden.

## 1.2 DOELGROEP

De doelgroep van deze handleiding bent u, de eigenaar van de SIMPLON fiets.

Als je van plan bent om zelf werkzaamheden aan je fiets uit te voeren, is basiskennis van de fietstechniek een belangrijke voorwaarde. Neem contact op met je dealer als je vragen of twijfels heeft. Onjuiste montage of onjuist onderhoud van je fiets kan tot ernstige ongevallen leiden met de dood tot gevolg!

## 1.3 EXTRA INFORMATIE VAN DE ONDERDELENFABRIKANT

Alle belangrijke informatie voor de verschillende levenscycli is opgenomen in deze gebruiksaanwijzing. Indien je geïnteresseerd bent in meer informatie over specifieke onderdelen, kun je de montagehandleidingen en productinformatie van de onderdelenfabrikanten raadplegen.

## 1.4 GEREEDSCHAPPEN

Alle werkzaamheden aan je fiets mogen alleen met geschikt gereedschap worden uitgevoerd. Alle schroefverbindingen moeten met een geschikte momentsleutel worden aangedraaid. Alleen met perfect functionerend en onbeschadigd gereedschap kan een foutloze montage of demontage van de onderdelen worden gegarandeerd.

## 1.5 MONTAGE VAN FIETSKARREN, KINDERZITJES EN BAGAGEDRAGERS

Aanhangers mogen alleen worden bevestigd met speciale steunen. Voor veel SIMPLON-fietsmodellen zijn speciale adapters verkrijgbaar. Voordat je een fietskar gebruikt, moet je nagaan of er een adapter beschikbaar is voor jouw fietsmodel. Meer informatie over het maximale gewicht van de aanhanger vindt u in het doelmatig gebruik op [simplon.com](http://simplon.com) of door de QR-code hiernaast te scannen:



Kinderzitjes mogen niet worden gemonteerd op de zadelpen of de bagagedrager. De montage van kinderzitjes op de zadelbuis is alleen toegestaan op aluminium frames.

Bagagedragers mogen alleen gemonteerd worden als er bevestigingspunten aanwezig zijn. De maximale belasting voor achteraf gemonteerde bagagedragers bedraagt 25 kg. Het maximale systeemgewicht (zie „1.7 Maximaal systeemgewicht / doelmatig gebruik“ op pagina 6) mag door de belasting van de bagagedrager niet overschreden worden!

De montage van andere onderdelen mag alleen na overleg met SIMPLON worden uitgevoerd.

## 1.6 AAN SLIJTAGE ONDERHEVIGE ONDERDELEN

De fiets als technisch product bestaat uit veel onderdelen die vanwege hun functie aan slijtage onderworpen zijn. De in de onderstaande lijst genoemde onderdelen moeten daarom regelmatig gecontroleerd en indien nodig door een dealer vervangen worden:

- banden en binnenbanden
- velgen
- remschijven / remblokken
- lagers (balhoofdstel, bracketas, achtervorklagers, naafagers)
- kettingen, cassettes en tandwielen
- stuur en stuurpenen
- handgrepen
- zadel en zadelpen
- vet, smeermiddel, hydraulische olie en remvloeistof
- binnen- en buitenkabels voor remmen en schakelen
- Verende vork / demper
- stickers en lak

## 1.7 MAXIMAAL SYSTEEMGEWICHT / DOELMATIG GEBRUIK



### GEVAAR

#### **GEVAAR VOOR ONGEVALLLEN DOOR Overschrijding VAN HET MAXIMALE SYSTEEMGEWICHT OF VERONACHTZAMING VAN HET DOELMATIG GEBRUIK!**

Overschrijding van het maximale systeemgewicht of doelmatig gebruik het bedoelde gebruik kan onderdelen verzwakken en resulteren in plotselinge en ongecontroleerde uitval van onderdelen.

- Het maximale systeemgewicht en het doelmatig gebruik van je fiets vind je op [simplon.com](https://www.simplon.com) of door de QR-code hiernaast te scannen.
- Het maximale systeemgewicht mag niet worden overschreden en het beoogde gebruik mag niet worden veronachtzaamd!
- Als onderdelen worden vervangen, mogen het maximale gewicht van het systeem en de gebruikscategorie niet lager zijn dan die van de fiets.



## 1.8 UITSLUITING VAN AANSPRAKELIJKHEID

De in deze handleiding beschreven handelingen moeten door een persoon met voldoende vakkennis worden uitgevoerd.

De gebruiker is aansprakelijk voor schade als gevolg van:

- Gebruik buiten het doelmatig gebruik
- het niet in acht nemen van bepalingen die relevant zijn voor de veiligheid
- onjuiste montage, reparatie en onderhoud
- gebruik van reserveonderdelen en accessoires die niet zijn toegestaan
- verandering van de bouwkundige staat
- tuning

## 1.9 GARANTIE / CRASH REPLACEMENT

Je kunt alle informatie over garantie en Crash Replacement vinden op <https://www.simplon.com>

## 2. VEILIGHEID

### 2.1 ALGEMENE VEILIGHEID



#### **GEVAAR**

##### **GEVAAR VOOR LETSEL DOOR ONTOEREIKENDE VEILIGHEIDSUITRUSTING!**

Een effectieve, beschermende uitrusting draagt wezenlijk bij aan de persoonlijke veiligheid.

- Draag bij iedere rit een helm.
- Draag altijd goed zichtbare en reflecterende kleding.



#### **GEVAAR**

##### **GEVAAR VOOR ONGEVALLLEN DOOR VERKEERDE INSCHATTING VAN ANDERE WEGGEBRUIKERS!**

De snelheid van fietsers wordt meestal onderschat door andere weggebruikers.

- Rijd altijd met een vooruitziende blik en vertrouw niet op de juiste reacties van andere weggebruikers.



#### **GEVAAR**

##### **GEVAAR VOOR ONGEVALLLEN DOOR PLOTSSELINGE UITVAL VAN BESCHADIGDE OF VERSLETEN ONDERDELEN!**

Fietsen zijn blootgesteld aan zeer hoge belastingen en hoge slijtage. Een val of ongecontroleerde rijmanoeuvres kunnen belastingpieken veroorzaken. Deze belastingen kunnen de onderdelen van je fiets ongemerkt beschadigen.

- Je fiets moet regelmatig door je dealer worden gecontroleerd op slijtage en schade. Zie ook „8. Wartung“ op pagina 33.
- Versleten of beschadigde onderdelen moeten worden vervangen.



#### **GEVAAR**

##### **GEVAAR VOOR ONGEVALLLEN DOOR NIET VERHOLPEN SPELING IN HET BALHOOFDSTEL!**

Door langere speling in het balhoofdstel kan het balhoofdstel een inkeping maken in de stuurbuis. Als gevolg van dit inkepingseffect kan de stuurbuis breken, wat kan leiden tot vallen met ernstige gevolgen!

- Speling in het balhoofdstel regelmatig controleren en verhelpen (zie „3.2 Het stuur recht zetten en de speling in het balhoofdstel instellen“ op pagina 12).
- Als er onduidelijkheden zijn, moet je dealer worden geraadpleegd.



#### **GEVAAR**

##### **GEVAAR VOOR ONGEVALLLEN DOOR CONTACT TUSSEN VOET EN VOORWIEL OF SPATBORD!**

Afhankelijk van de framemaat, schoenmaat en voetpositie op het pedaal, kan de punt van de voet het voorwiel of spatbord raken bij een grote stuurhoek.

- Let er bij langzaam rijden op dat de stuurhoek beperkt kan zijn.
- Dit is geen probleem bij sneller rijden, omdat de stuurhoek hierbij meestal kleiner is.

## 2.2 VEILIGHEID BIJ HET GEBRUIK VAN DE REMMEN



### GEVAAR

#### GEVAAR VOOR ONGEVALLEN DOOR VERMINDERDE REMPRESTATIE ALS GEVOLG VAN NIET INGEREMDE REMBLOKKEN!

Schijfremmen kunnen hun volledige remkracht pas ontwikkelen na zorgvuldig inremmen van de remblokken. Kies een weg uit buiten het openbare wegverkeer.

- Rem 20 tot 30 keer met de voor- of achterrem van 30 km/u tot 5 km/u en herhaal vervolgens de procedure voor de tweede rem. Het remmen moet zo sterk mogelijk zijn, zonder dat een van de wielen blokkeert.



### GEVAAR

#### GEVAAR VOOR ONGEVALLEN DOOR HOGE REMKRACHT VAN DE SCHIJFREMMEN!

Moderne schijfremmen hebben een zeer hoge remkracht. Plotseling remmen kan tot controleverlies van de fiets leiden.

- Maak jezelf vertrouwd met de werking van de remmen van je schijfremmen buiten het openbare wegverkeer in een veilige omgeving.

## 2.3 VEILIGHEID BIJ HET GEBRUIK VAN DE BAGAGEDRAGER



### WAARSCHUWING

#### GEVAAR VOOR ONGEVALLEN DOOR ONJUISTE BEHANDELING VAN DE BAGAGEDRAGER!

Onjuiste behandeling van de bagagedrager of de daarop bevestigde bagage kan tijdens het fietsen tot ernstige ongelukken leiden.

- De bagagedrager mag maximaal met de aangegeven last beladen worden. Informatie over de maximale belasting vind je op de bagagedrager.
- De gewichtsgrens van de fiets (zie „1.7 Maximaal systeemgewicht / doelmatig gebruik“ op pagina 6) mag ook met beladen bagagedrager niet overschreden worden.
- Het rijgedrag van de fiets, vooral het stuur- en remgedrag, kan veranderen door een beladen bagagedrager.
- Verdere uitrusting van de bagagedrager (fietstassen enz.) moet conform de informatie van de desbetreffende fabrikant worden aangebracht.
- Bagage moet zo bevestigd worden dat de zichtbaarheid van verlichting en reflectoren niet wordt beïnvloed.
- Bagage moet gelijkmatig over beide kanten van de bagagedrager worden verdeeld.
- Bagage moet zo bevestigd worden dat het niet kan vallen of verschuiven. Er mogen geen losse onderdelen naar beneden hangen.
- Bevestigingselementen van de bagagedrager moeten gezekerd zijn en regelmatig gecontroleerd worden.
- De bagagedrager mag niet aangepast of gewijzigd worden.
- Er mogen geen fietskarren aan de bagagedrager bevestigd worden.

## 2.4 ZORGVULDIGHEIDSVERP LICHTING VAN DE BERIJDER

Het gebruik van deze handleiding ontslaat de berijder niet van de zorgvuldigheidsverplichting om de fiets in een operationeel veilige toestand te houden. Bij twijfel moet je in ieder geval contact opnemen met SIMPLON Service of je dealer.



## 2.5 VEILIGHEID IN HET OPENBARE WEGVERKEER



### GEVAAR

#### GEVAAR DOOR ONVOLDOENDE UITRUSTING VOOR HET OPENBARE WEGVERKEER!

Niet alle SIMPLON fietsen zijn bedoeld voor gebruik in het openbare wegverkeer. Als uw fiets wordt gebruikt op de openbare weg, moet de vereiste uitrusting (verlichting en reflectoren) worden aangebracht en, indien nodig, achteraf worden gemonteerd door uw dealer.

### OOSTENRIJK

In Oostenrijk is de noodzakelijke uitrusting voor het openbaar wegverkeer geregeld in de Fahrradverordnung (fietsverordening). Als je met je fiets op de openbare weg in Oostenrijk wilt rijden, moet de volgende uitrusting worden gemonteerd:

Omschrijving	Bijzondere aanwijzingen
Koplamp en achterlicht	Voor wit of felgeel licht, moet de rijbaan naar voren verlichten, rood (eventueel ook knipperend) achterlicht. Koplamp en achterlicht moeten zijn gemonteerd bij schemering, duisternis of wanneer de zichtbaarheid anderszins vereist is.
Reflectoren voor en achter	voor: wit, achter: rood ten minste 20 cm <sup>2</sup> lichtinvaloppervlak moet voldoen aan het ECE-reglement nr. R 104, mag op de koplamp worden aangesloten.
Reflectoren zijkant	Witte of gele reflecterende banden (doorlopende ring) of spaakreflectoren, geel of wit, ten minste 20 cm <sup>2</sup> lichtinvaloppervlak moet voldoen aan het ECE-reglement nr. R 104 of andere reflecterende uitrusting aan de zijkant die gelijkwaardig is.
Pedaalreflector	Geen maataanduidingen, reflectoren op de schoenen of op de pedaalstukken of pedalen

Reflectoren moeten altijd worden gemonteerd, ongeacht de zichtbaarheidsomstandigheden.

### DUITSLAND

In Duitsland wordt de noodzakelijke uitrusting voor het openbare wegverkeer geregeld in de "Straßenverkehrs-Zulassungs-Ordnung" (StVZO).

Als je met je fiets op de openbare weg in Duitsland wilt rijden, moet de volgende uitrusting worden gemonteerd:

Omschrijving	Bijzondere aanwijzingen
Witte koplamp en witte reflector	De koplamp en het achterlicht moeten in de schemering, in het donker of wanneer de zichtbaarheidsomstandigheden dat vereisen, worden gemonteerd. De lichten en reflectoren moeten tijdens het gebruik stevig worden bevestigd en beveiligd tegen onbedoelde verstelling onder normale bedrijfsomstandigheden en moeten permanent in werking zijn. De koplamp moet zo worden afgesteld dat andere weggebruikers niet worden verblind.
Rood achterlicht en rode reflector	
Pedaalreflector	Beide pedalen moeten gele reflectoren hebben die naar voren en naar achteren werken.
Spaakreflector	Op het voor- en achterwiel moeten twee spaakreflectoren worden gemonteerd. Alternatief: banden met reflecterende strepen of één spaakstick per spaak.

Het is mogelijk dat er buiten Duitsland andere wettelijke voorschriften gelden.

## ZWITSERLAND

In Zwitserland is de noodzakelijke uitrusting voor het openbaar vervoer over de weg geregeld in de "Verordnung über die technischen Anforderungen an Straßenfahrzeuge" (VTS).

Als je met je fiets op de openbare weg in Zwitserland wilt rijden, moet de volgende uitrusting worden gemonteerd:

Omschrijving	Bijzondere aanwijzingen
Witte of lichtgele koplamp	De koplamp, het achterlicht en de reflectoren moeten stevig aan de fiets worden bevestigd.
Rood achterlicht en rode reflector	<p>De voor- en achterlichten moeten altijd worden ingeschakeld als de zichtomstandigheden dit vereisen en moeten bij goed weer 100 meter zichtbaar zijn.</p> <p>De koplamp en het achterlicht mogen andere weggebruikers niet verblinden en mogen niet knipperen.</p> <p>De koplamp moet zo worden afgesteld dat andere weggebruikers niet worden verblind.</p> <p>Er moet permanent een rood achterlicht met een verlichtingsoppervlak van ten minste 10 cm<sup>2</sup> bevestigd zijn. Dit moet bij goed weer op 100 m afstand zichtbaar zijn in de lichtbundel van een motorvoertuig met groot licht.</p>
Pedaalreflector	De pedalen moeten voor en achter voorzien zijn van achterlichten met een verlichtingsoppervlak van ten minste 5 cm <sup>2</sup> . Racepedalen, veiligheidspedalen enz. zijn hiervan uitgesloten.

### 3. JE FIETS RIJKLAAR MAKEN

Normaal gesproken wordt de fiets door je dealer rijklaar gemaakt. Als de fiets echter in een verzenddoos naar je is verzonden (eventueel na reparatie door SIMPLON of je dealer), vind je hieronder een paar eenvoudige stappen om je fiets rijklaar te maken.



#### **GEVAAR**

#### **GEVAAR VOOR ONGEVALLEN DOOR ONJUIST GEMONTEERDE ONDERDELEN!**

Onjuist gemonteerde onderdelen kunnen tijdens de rit loslaten!

- De montage moet conform deze handleiding plaatsvinden.
- Bij twijfel moet je contact opnemen met de SIMPLON Service of je dealer.

#### **BENODIGDE GEREEDSCHAPPEN**

Voor de montage van de fiets heb je afhankelijk van het model en de uitvoeringsvariant de volgende gereedschappen nodig:

- 4 mm, 5 mm, 6 mm, 8 mm inbussleutel
- Torx T25
- momentsleutel met 4 mm, 5 mm, 6 mm en 8 mm gebruik inbussleutel en Torx T25
- 15 mm steeksleutel

#### **3.1 VERZENDDOOS OPENEN EN INHOUD ERUIT HALEN (ALLEEN BIJ VERZENDING)**

Controleer de verzenddoos voor het openen op externe beschadigingen en controleer vervolgens of de inhoud compleet is! Meld eventuele gebreken meteen!

Open de verzenddoos voorzichtig bij een van de smalle zijden. Als je de Bike Box met een mes opent, zorg er dan voor dat je de interne onderdelen niet beschadigt.

## 3.2 HET STUUR RECHT ZETTEN EN DE SPELING IN HET BALHOOFDSTEL INSTELLEN



### VOORZICHTIG

De schroef voor het afstellen van speling in het balhoofdstel (1) wordt niet gebruikt om de stuurpen vast te draaien, maar alleen om de speling aan te passen!

1. Maak de klemschroeven (2) van de stuurpen met een inbussleutel los. De schroef voor de instelling van de speling in het balhoofdstel (1) niet losmaken.
2. Draai het stuur in de rijrichting en richt het stuur naar het voorwiel.

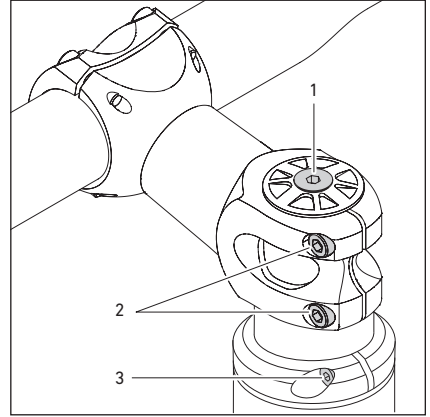

3. Controleer de speling van het balhoofdstel: trek de voorrem aan en beweeg de fiets langzaam naar voren en achteren.  
→ Er mag geen speling merkbaar zijn.
4. Als er speling in het balhoofdstel merkbaar is:
  - 4.1 Bij gebruik van een optioneel balhoofdstel met stuurstop: schroef (3) van de stuurstop losdraaien.
  - 4.2 Draai de schroef voor de instelling van de speling in het balhoofdstel (1) een kwart draai naar rechts.
5. Speling in het balhoofdstel controleren en de vorige stappen indien nodig herhalen tot er geen speling in het balhoofdstel meer is.
6. Indien aanwezig, de schroef van de stuurstop (3) met een aanhaalmoment van 4,5 Nm aantrekken.
7. Trek de klemschroef(en) (2) van de stuurpen afwisselend aan.  
Je vindt het vereiste aanhaalmoment op de stuurpen.
8. Bij twijfel of onduidelijkheden kun je contact opnemen met je dealer.

### 3.3 BUIGING VAN HET STUUR INSTELLEN

De stuuruiteinden zijn meestal wat gebogen. Stel het stuur zo in dat je polsen niet te sterk buigen.

1. Draai de schroeven van de stuurklem zover linksom dat de buiging van het stuur kan worden ingesteld.

2. Controleer of er een beschermfolie tussen stuur en stuurpen zit.

Indien dat het geval is:

2.1 Draai de schroeven van de stuurklem er volledig uit en haal de klembeugel(s) eraf.

2.2 Verwijder het stuur en verwijder de beschermfolie van het stuur.

2.3 Montagepasta op het klemoppervlak van het stuur aanbrengen.

2.4 Plaats het stuur en de klembeugel(s) weer.

2.5 Draai de schroeven van de stuurklem er rechtsom in en zo vast aantrekken dat het stuur nog kan bewegen.

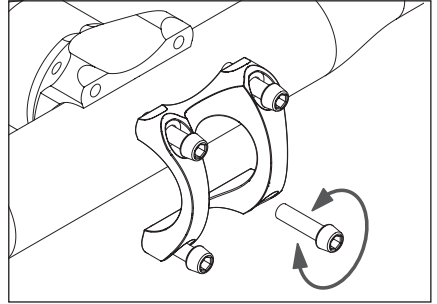

3. Centreer het stuur en pas de helling van het stuur aan.

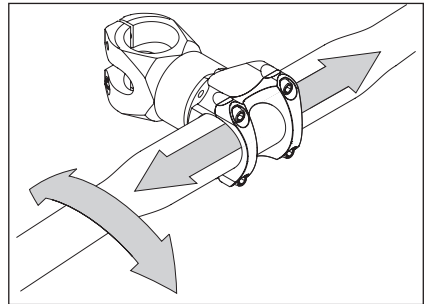

4. Trek de schroeven van de stuurklem afwisselend in kleine stappen aan tot het aanhaalmoment bereikt is.

Je vindt het vereiste aanhaalmoment op de stuurpen.

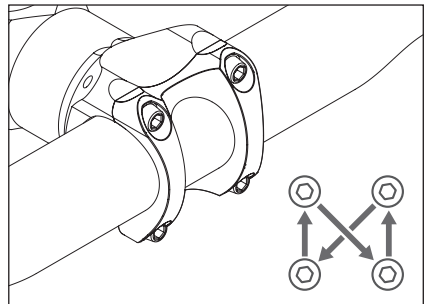

Na het instellen van de buiging van het stuur moet je de rem- en schakelhandgrepen weer in de juiste positie zetten.

### 3.4 ZADELHOOGTE INSTELLEN



#### GEVAAR

#### GEVAAR VOOR ONGEVALLLEN EN SCHADE ALS DE ZADELPEN NIET DE MINIMALE INSTEKDIEPTE BEREIKT!

Als de minimale insteekdiepte niet wordt bereikt, kan de zadelpen tijdens het rijden breken of kan het frame beschadigd raken.

- De minimale insteekdiepte die op de zadelpen is aangegeven, mag nooit kleiner zijn dan de minimale insteekdiepte.

De juiste zithoogte wordt bepaald door te trappen. Bij de normale trapbeweging in de laagste stand van het crankstel, de verste afstand van het pedaal tot het zadel, mag het been niet maximaal worden gestrekt. Als de zithoogte te hoog is, is het moeilijk om dit laagste punt te overwinnen en wordt de tred ongelijk. Een te lage zitpositie belast het kniegewricht, terwijl een te hoge zitpositie het heupgewricht belast.

De zadelhoogte wordt optimaal ingesteld wanneer het been volledig gestrekt is terwijl de hiel op het pedaal staat en zich in de laagste positie bevindt (daarbij moeten schoenen met platte zolen of platte hakken worden gebruikt!) De heupen moeten daarbij recht blijven.

1. Maak de schroef/schroeven van de zadelpenklem los.
2. Verander de hoogte van het zadel door de zadelpen uit te trekken of in te drukken en het zadel recht te zetten.

De minimale insteekdiepte wordt op de zadelpen aangegeven. De markering mag na het instellen van de zithoogte niet zichtbaar zijn!

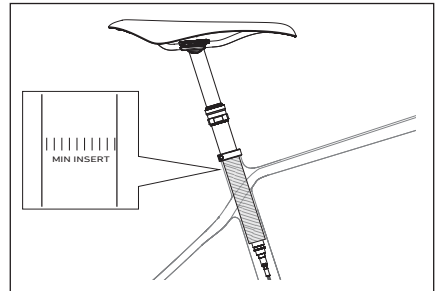

3. Trek de schroef/schroeven van de zadelpenklem met het vereiste aanhaalmoment aan. Je vindt het vereiste aanhaalmoment op de penklem.

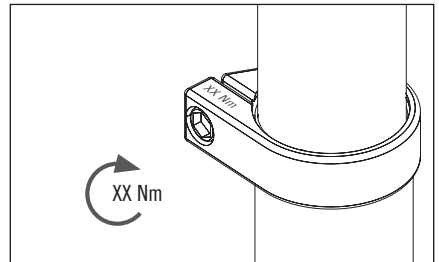

4. Als de zadelpen wordt vastgezet met een penklem met een snelspanhendel in plaats van de vastgeschroefde penklem, wordt de verstelling uitgevoerd door het openen en sluiten van de snelspanhendel. Draai de snelspanhendel alleen "handvast" en met gevoel vast. Als de pen niet strak genoeg is, open je de snelspanhendel weer, draai je de moer aan de tegenoverliggende zijde iets vast en sluit je de hendel. Herhaal deze procedure totdat de pen stevig vastzit.
5. Ga op de fiets zitten en controleer de juiste hoogte van het zadel.
  - Veilig op -en afstappen is mogelijk.
  - Bij stilstand moet de voet gewoon de grond kunnen bereiken.



### LET OP

#### GEVAAR VOOR BESCHADIGING VAN DE ZADELPEN BIJ ONJUISTE INSTELLING VAN DE ZITHOOGTE!

Als een Vario-zadelpen met intern geleide leiding in het frame wordt geschoven zonder de kabel aan te spannen, buigt de kabel. Lekkages en storingen zijn het gevolg.



#### ZITHOOGTE VERLAGEN

1. Open de zadelklem.
2. Schuif de zadelpen er voorzichtig in en trek de kabel tegelijkertijd voorzichtig uit de opening in de zitbuis van het frame.
3. Leg de kabel vrij van spanning en knikken.
4. Sluit de zadelklem.

#### ZITHOOGTE VERHOGEN

1. Open de zadelklem.
2. Trek de zadelpen er voorzichtig uit en druk de kabel er tegelijkertijd voorzichtig in.  
→ Let op de minimale insteekdiepte van de Vario-zadelpen!
3. Leg de kabel vrij van spanning en knikken.
4. Sluit de zadelklem.
  - Bij gebruik van een geschroefde penklem vind je het vereiste aanhaalmoment op de penklem.
  - Bij gebruik van een penklem met snelspanhendel moet de hendel zo vast mogelijk met de hand worden gesloten.

### 3.5 PEDALEN AANBRENGEN

Een van de pedalen heeft een rechtse- en de andere een linkse draad.

De meeste pedalen zijn gemarkeerd met „L“ en „R“ voor de montagekant. Bij sommige pedalen is het linkerpedaal gemarkeerd met een groef op de as.

Meer informatie vind je in de gebruikershandleiding van de fabrikant.

1. Controleer of er veerringen bij je fiets zijn inbegrepen. Indien aanwezig, beide veerringen op beide pedaalassen steken.

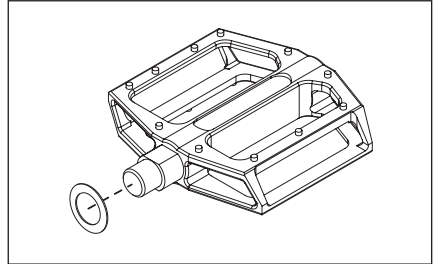

2. Draai het linkerpedaal linksom in de draad in de linker crankarm en trek het pedaal met een aanhaalmoment van 35 Nm vast.

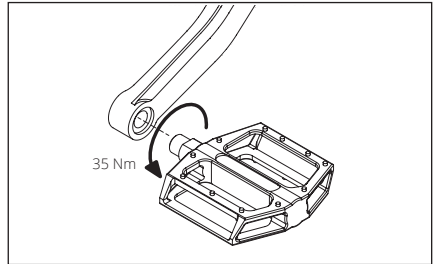

3. Draai het rechterpedaal linksom in de draad in de rechter crankarm en trek het pedaal met een aanhaalmoment van 35 Nm vast.

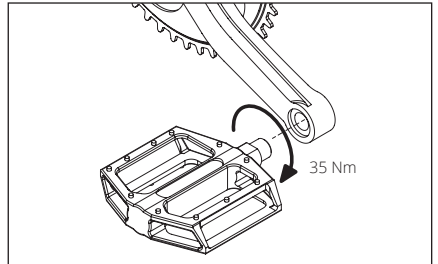



## 4. VOOR DE EERSTE RIT

### VOORBEREIDINGEN

- De fiets is rijklaar (zie „3. Je fiets rijklaar maken“ op pagina 11).
- De zithoogte is zo ingesteld dat comfortabel fietsen en veilig op- en afstappen mogelijk is. „3.4 Zadelhoogte instellen“ op pagina 14).
- De nodige werkzaamheden van „5.1 Voor de rit“ op pagina 18 zijn uitgevoerd.

### WERKZAAMHEDEN VOOR DE EERSTE RIT

1. Zorg ervoor dat je op toegankelijke ondergrond, uit de buurt van het openbare wegverkeer vertrouwd raakt met het rijgedrag, de rem en - indien aanwezig - de verende elementen. Vergeet niet hierbij een helm te dragen! Voer de eisen van het terrein of de rijmanoeuvres slechts langzaam op.
2. Remblokken inremmen.  
Kies een weg uit de buurt van openbaar verkeer en rem 20 tot 30 keer af van 30 km/u naar 5 km/u. Het remmen moet zo sterk mogelijk zijn, zonder dat een van de wielen blokkeert. Daarna het proces voor de tweede rem herhalen. Pas daarna kan de rem zijn volledige remkracht ontvouwen.  
Raadpleeg ook de voorschriften van de fabrikant van de rem. Bij afwijkingen moet de informatie van de fabrikant in acht worden genomen.
3. Functie van de remmen tijdens de rit controleren.  
Oefen het remmen eerst op veilig terrein, tot je een zekere mate van remgevoel krijgt. Rempunt en remdosering kunnen per wiel verschillend zijn. Je moet instinctief weten hoe en welke rem je met de desbetreffende hendel bedient.
4. Zorg ervoor dat je vertrouwd raakt met het schakelsysteem.  
Schakel bij langzaam fietsen door alle versnellingen en kies een geschikte versnelling. Oefen het juist schakelen eerst op veilig terrein totdat je weet hoe het schakelen werkt.
5. Als er speciale pedalen op je fiets zitten, maak je daar dan ook vertrouwd mee. Bij sommige systeempedalen is niet alleen de instap, maar ook de afstap even wennen en is er een gewenningsfase vereist.
6. Zorg ervoor dat je vertrouwd raakt met de verlichting.  
Je moet weten hoe en waar je het licht aan moet doen als het donker wordt.
7. Als je een fiets met veringsystemen hebt, laat dan een dealer de vering afstellen.

## 5. WERKZAAMHEDEN VOOR EN NA DE RIT

### 5.1 VOOR DE RIT

Voor een veilig gebruik van je fiets moet de toestand van de fiets en de onderdelen ervan voor de rit worden gecontroleerd. Als er gebreken of fouten zijn, moet je fiets door je dealer worden gecontroleerd en moeten de gebreken worden verholpen. Rijd nooit op een defecte fiets!

	VOOR DE EERSTE RIT	VOOR IEDERE RIT
De algehele staat van de fiets controleren → Er zijn geen beschadigingen of opvallende feiten aanwezig.	X	X
<b>WIELEN</b>		
Controleer de wielen: til de voor- en achterwielen achter elkaar op en draai de wielen. → De wielen moeten soepel draaien. → De wielen moeten recht draaien, zonder zij- of hoogteslag. → De banden mogen nergens het frame aanraken	X	X
Controleer de wielen op navenspel: til de voor- en achterwielen achter elkaar op en beweeg de wielen zijwaarts. → Er mag geen speling merkbaar zijn.		X
Controleer het freewheelsysteem van de achterwielnaaf: ga op de fiets zitten, trek aan de voorrem en trap in stilstand met matige kracht op het pedaal. → De kracht moet op het achterwiel worden overgedragen. → De freewheel mag niet wegglijden.		X
Controleer de bandenspanning in de banden: de bandenspanning kan het best met een vloerpomp met manometer worden gecontroleerd. → De minimale en maximale bandenspanning die door de banden- en velgenfabrikant is aangegeven mag niet worden overschreden of te laag zijn. Zie „7.2 Bandenspanning“ op pagina 26.	X	X
Controleer de banden op beschadigingen en slijtage. → Er mogen geen beschadigingen aanwezig zijn. → De slijtage mag niet zo vergevorderd zijn dat de anti-leklaag of karkasdraden zichtbaar worden op het loopvlak.		X
Controleer of de snelspanners en steekassen goed vastzitten.		X
<b>REMMEN</b>		
Controleer de werking van de remmen: trek in stilstand achter elkaar aan beide remhendels en beweeg de fiets naar voren en naar achteren. → Het voor- en achterwiel moeten bij ingetrokken remhendel blokkeren.	X	X
Controleer de mate van slijtage van de remblokken. → het remblok op de metalen drager moet ten minste een dikte van 1 mm hebben.		X

	VOOR DE EERSTE RIT	VOOR IEDERE RIT
Controleer de mate van slijtage van de remschijven. → De slijtagegrens is aangegeven op de remschijf.		X
Controleer de remleidingen en aansluitingen op lekkage van remvloeistof en defecten. → Er mag geen remvloeistof uit de leidingaansluitingen lekken.	X	X

### ONDERDELEN

Controleer of de stuurpen vastzit: ga voor de fiets staan, klem het voorwiel tussen je knieën en probeer het stuur te verdraaien. → Het mag niet mogelijk zijn om het stuur met normale kracht te draaien.	X	X
Controleer de speling van het balhoofdstel: ga naast je fiets staan met beide handen aan het stuur, trek aan de remhendel van de voorrem en beweeg de fiets langzaam vooruit en achteruit. → Er mag geen speling worden vastgesteld.	X	X
Controleer of de stuurpen goed vastzit: ga achter je fiets staan, pak het zadel met één hand vast en probeer het te draaien. → Het mag niet mogelijk zijn het zadel en de zadelpen te draaien.	X	X
Controleer of alle onderdelen goed vastzitten. → Losse onderdelen moeten met het vereiste aanhaalmoment worden aangedraaid.	X	X

### FRAME

Controleer het frame op beschadigingen en vervormingen. → Er mogen geen beschadigingen aanwezig zijn.	X	X
Controleer de bevestiging van alle kabels en leidingen in de kabelklemmen. → Alle leidingen moeten vast in de kabelklemmen zitten.	X	X

### VERENDE ELEMENTEN

Controleer de veerelementen op beschadigingen en opvallende kenmerken zoals olie lekkage. → Er mogen geen beschadigingen aanwezig zijn.	X	X
--	---	---

### VERLICHTING EN REFLECTOREN (INDIEN AANWEZIG)

Controleer de verlichting op werking en staat. → Koplamp, achterlicht en reflectoren zijn aanwezig, onbeschadigd en schoon. → Koplamp en achterlicht werken. → Koplamp, achterlicht en reflectoren worden niet door tassen en dergelijke afgedekt.	X	X
---	---	---



### GEVAAR

#### REMWEIGERING OF REMKRACHTVERMINDERING DOOR VUILE REMBLOKKEN OF REMOPPERVLAKKEN.

Breng nogmaals onderhoudsmiddel, vet of olie op de remblokken en de remoppervlakken aan! Dit is van invloed op de werking van de remmen – je veiligheid is in gevaar! Bij schijfremmen hebben vet en olie op de remschijf een aanzienlijke invloed op de werking van de remmen. De remblokken worden onbruikbaar.

### 5.2.1 ONDERHOUD EN REINIGING

Verschillende materialen en mechanismen vereisen grondig onderhoud en reiniging. Delen met een beperkte levensduur blijven door regelmatig onderhoud en reiniging langer houdbaar, maar vertonen na een bepaalde tijd toch metaalmoetheid. Scheuren en verkleuringen zijn tekenen van dergelijke metaalmoetheid.

De reiniging van de fiets moet ook als controle dienen. Controleer de fiets tijdens het reinigen meteen op scheuren en krassen, beschadigde schakel- en remkabels, materiaalverbuigingen, losse spaken, losse schroeven en diverse onderdelen die – indien beschadigd of gebrekkig – moeten worden vervangen.

Gebruik een spons of doek met helder water om je fiets te reinigen. Wees voorzichtig bij het reinigen met een stoomstraal! De hogedrukwaterstraal kan langs de afdichtingen in de lagers duwen. De smeermiddelen worden weggespoeld, waardoor de loopvlakken van de lagers worden vernietigd. Vooral in de winter moet de reiniging met kortere tussenpozen worden uitgevoerd, zodat strooizout geen schade veroorzaakt.

Wees voorzichtig bij het reinigen van de ketting: vergif voor kettingonderhoud is het gebruik van benzine, spiritus, petroleum of iets dergelijks. Vermijd ook het reinigen van de ketting met een hogedrukreiniger, dit spoelt de ketting tot in de laatste hoek uit waardoor het materiaal "droog" wordt.

De ketting en de bewegende delen van de schakeling moeten na het reinigen regelmatig worden gesmeerd (zie ook „5.2.2 Ketting onderhouden“ op pagina 21). Conserveer verf, spaken, metalen oppervlakken, enz. na het reinigen met een spray of harde was. Bescherm de metalen onderdelen met een dunne laag olie. Ideaal hiervoor is de zogenaamde kruipolie, die zelfs in de kleinste scheurtjes doordringt en beschermt tegen corrosie.

Aandrijfriemen mogen niet gesmeerd of geolied worden. Regelmatig reinigen met helder water is hiervoor voldoende.

Wij raden ook aan om frames en onderdelen van koolstofvezel te reinigen met een fietsreiniger of zeepsop en vervolgens het oppervlak af te dichten met een beschermende waxspray (bijv. Dynamic beschermende wax). Dit beschermt de poriën in het oppervlak van de verf, maar ook van ruwe koolstofvezel oppervlakken tegen schadelijke milieu-invloeden en vergemakkelijkt ook de reiniging.

Koolstofvezel is gevoelig voor slijtage – daarom moeten schurende contactpunten met onderdelen (bijv. rem- en kabelomhulsels) tegen slijtage worden beschermd door het aanbrengen van een robuuste polyurethaan beschermfolie.

Als je fiets is voorzien van verende elementen, let er dan vooral op de bewegende delen schoon zijn. Vuil in dit gebied kan leiden tot vroegtijdige slijtage en dus tot een vermindering van de prestaties van je verende elementen.

## 5.2.2 KETTING ONDERHOUDEN

De fietsketting is het centrale element in het aandrijfsysteem van je fiets. Grof vuil verzamelt zich op de olieachtige ketting en versnelt de slijtage.

Voor een lange levensduur van de ketting moeten de volgende stappen regelmatig worden doorgevoerd:

1. reinig de ketting met een in olie gedrenkte doek.
2. vet de ketting met kettingolie in
3. Veeg overtollige olie met een droge, pluisvrije doek af.

## 5.2.3 FIETS STALLEN

Stal je fiets altijd veilig en beschermd tegen omvallen. Vaak is het omvallen vanuit een staande positie op een kant voldoende om het frame of onderdelen blijvend te beschadigen.

Beveilig je fiets met een slot tegen diefstal en ongeoorloofd gebruik.

## 5.3 NA EEN VAL



### GEVAAR

#### GEVAAR VOOR ONGEVALLLEN DOOR BESCHADIGDE OF GEBROKEN ONDERDELEN!

Vallen of overbelasting kan ongemerkt en onzichtbare schade veroorzaken.

- Na een val of als er een vermoeden van schade bestaat, moeten de fiets en de onderdelen ervan door een dealer worden gecontroleerd.
- Rijden met beschadigde, gebogen of zelfs gescheurde onderdelen is levensgevaarlijk.
- Maak nooit zelf gebogen onderdelen recht, maar vervang ze voor je eigen veiligheid.

Na een val kan overbelasting van de onderdelen niet worden uitgesloten. Dit kan resulteren in gescheurde carbon vezels of vervormde aluminium onderdelen en de mechanische sterkte beperken. Schade is vaak niet zichtbaar.

Bij aluminium onderdelen zijn beschadigingen te herkennen aan deuken, scheuren, vervormingen of verkleuringen. Als een van deze tekenen zich voordoet, mag het onderdeel of de fiets niet worden gebruikt.

Het beoordelen van een carbon onderdeel is vaak erg moeilijk voor de leek. Beschadigingen hoeven niet noodzakelijkerwijs duidelijk zichtbaar te zijn. Een oppervlakkige kras kan een indicatie zijn van het loslaten van de afzonderlijke carbon lagen van elkaar.

Een vermoeden van schade moet altijd door je dealer worden onderzocht!

## 6. TRANSPORT, OPSLAG EN VERWIJDERING

### 6.1 TRANSPORT MET DE AUTO



#### WAARSCHUWING

##### GEVAAR VOOR BESCHADIGING VAN HET FIETSFRAME DOOR KLEMMING VAN HET FRAME!

Lichtgewicht aluminium frames en carbon frames mogen niet met de gebruikelijke frameklemmen in een autodrager worden gespannen. Door zulke klemmen beschadigen de frames.

- Gebruik voor lichte aluminium frames, aluminium frames met buizen die erg uitlopen en carbon frames alleen achterdragers zonder frameklemmen en dakdragers met naafbevestigingen.
- Voor sommige SIMPLON-fietsmodellen zijn speciale adapters verkrijgbaar die de klemkrachten van een spanklauw beter verdelen. Zoek uit of er een adapter beschikbaar is voor jouw fietsmodel.

### TRANSPORT IN DE AUTO

In de auto is de fiets optimaal beschermd tegen weersinvloeden en diefstal. Maar ook hier zijn er een aantal punten waar je op moet letten.

- Als de wielen worden verwijderd, moet tussen de uitvaleinden een transportbeveiliging worden aangebracht. Zijdelingse druk op een niet-ondersteunde achtervork of op de voorvork kan tot onherstelbare schade leiden.

### TRANSPORT OP DE ACHTER- OF DAKDRAGER VAN DE AUTO

Neem altijd de gebruiksaanwijzing van de achter- of dakdrager in acht voor specifieke voorschriften.

Bij het transport van meerdere fietsen op de achter- of dakdrager moet erop worden gelet dat er voldoende ruimte of vulling tussen de fietsen aanwezig is. Om beschadigingen aan de coating van de velgen te voorkomen, moeten de velgen worden opgevuld voordat de slijriemen of ratelsystemen worden gemonteerd.

Zorg bij transport op een achterdrager voor voldoende afstand tussen de uitlaat en de wielen. De uitlaatgastemperaturen kunnen enkele honderden graden bereiken.

### 6.2 OPSLAG VAN DE FIETS

De fiets moet worden gestald in een geschikte fietsstandaard, die idealiter alleen het achterwiel opheft. Controleer de luchtdruk regelmatig als de auto langere tijd geparkeerd staat. De fiets mag niet voor langere tijd zonder lucht in de banden blijven staan.

### 6.3 VERZENDING VAN DE FIETS

Gebruik voor het verzenden van de fiets alleen verzendozen die speciaal ontworpen zijn voor fietsen.

1. Stuur naar beneden draaien zodat de remhendel naar beneden wijst.
2. Stuur dwars zetten.
3. Maak alle losse en bewegende onderdelen vast of voorzie ze van voldoende beschermingsmateriaal. Pak scherpe of spitse componenten extra in om te voorkomen dat de kartonnen doos hierdoor wordt beschadigd.
4. Monteer de vulverpakking aan de achterzijde van de aandrijfzijde om het schakelwerk te beschermen tegen druk van de doos en externe schokken.
5. Bescherm de bovenbuis tegen beschadiging door het stuur met geschikt materiaal (bijv. buisisolatie).

## 7. ONDERHOUD



### GEVAAR

#### GEVAAR VOOR ONGEVALLLEN DOOR NIET OP TIJD UITGEVOERD ONDERHOUD!

Als het onderhoud wordt verwaarloosd, kunnen versleten onderdelen tot ongelukken leiden.

- De in deze handleiding vermelde onderhoudswerkzaamheden en intervallen moeten in acht worden genomen.
- De jaarlijkse controles moeten worden uitgevoerd door je dealer.

De volgende onderhoudswerkzaamheden moeten met de aangegeven interval worden uitgevoerd.

Onderdeel	Werkzaamheden	maandelijks*	jaarlijks*	overig/opmerking
Schroef-verbindingen	controleren, eventueel vaster aandraaien	X		zie „Aanhaalmomenten“.
Lak, metalen onderdelen	behouden			3 maanden
Zadelpen	demonteren en smeren, schroefverbinding controleren	X		
Zadelpen (met vering)	spelingcontrole	X		
Rem	controle van de remschijven, remblokken en remsysteem			zie „5. Werkzaamheden voor en na de rit“.
Schakeling	reinigen en smeren	X		
	versnellings-/remkabels demonteren en vetten		X	
Pedaal	speling controleren	X		
Crankstel	controleren, vaster aandraaien		X	
Pedaalaandrijving	speling controleren	X		
Balhoofdstel	speling controleren	X		
	vetten		X	
Naafagers	speling controleren	X		
	vetten		X	
Ketting	controleren / vervangen			2000 km
Riem	spanning en slijtage controleren		X	
Stuur	stuur demonteren, handgrepen en bedieningselementen demonteren en stuur op beschadigingen en inkepingen enz. controleren of vervangen		X	na 5 jaar of na een val vervangen

Onderdeel	Werkzaamheden	maandelijks*	jaarlijks*	overig/opmerking
Stuurpen	demonteren en vetten		X	
Banden	profiel en zijkant van de banden controleren	X		
Wielen	richten en spaakspanning controleren	X		
	velgenwanddikte controleren	X		
Verende voorvork	bandenspanning controleren	X		
	voor onderhoud opsturen		X	
Achterbouw-demper	controleren, bandenspanning controleren	X		
	lagerpunten reinigen	X		
	voor onderhoud opsturen		X	

\* De werkzaamheden met een maandelijkse termijn kunt u zelf uitvoeren. Voorwaarden zijn de nodige expertise en geschikt gereedschap. Alle andere werkzaamheden moeten door je dealer worden uitgevoerd. Je dient regelmatig zelf reinigings-, onderhouds- en controlewerkzaamheden uit te voeren (zie „5. Werkzaamheden voor en na de rit“ op pagina 18).



## 7.1 AANHAALMOMENTEN

De aangegeven aanhaalmomenten op de respectieve onderdelen en in de volgende tabel moeten strikt worden aangehouden. Als deze worden overschreden, kunnen onderdelen beschadigd of vernield worden, wat onmiddellijk of in de loop van de tijd kan leiden tot een totale uitval met ernstige ongevallen tot gevolg. Wij raden je aan om schroefverbindingen die relevant zijn voor de veiligheid door een vakspecialist te laten uitvoeren.

### MAXIMAAL AANHAALMOMENT

Bij het maximale aanhaalmoment gaat het om een waarde die niet mag worden overschreden. Doorgaans is een lager aanhaalmoment voor een veilige aansluiting voldoende. Speciaal bij het gebruik van montagepasta kan het aanhaalmoment vaak duidelijk onder deze waarde gereduceerd worden omdat de vaste deeltjes in de montagepasta de wrijving duidelijk verhogen.

Tip: Hoe lager het aanhaalmoment van de schroeven, hoe minder het onderdeel wordt belast. Dit is vooral belangrijk bij carbon frames en carbon onderdelen.

### RICHTWAARDEN

Bij de richtwaarde gaat het niet om een waarde die bereikt moet worden. Deze waarde geeft een aanknopingspunt weer. Onder deze waarde wordt al gedeeltelijk een klemmeffect bereikt.

### AANHAALMOMENT VAN OVERIGE ONDERDELEN

Voor aanhaalmomenten die in de tabel niet zijn aangegeven, gelden de aanwijzingen van de desbetreffende onderdelenfabrikant.

### BIJZONDERE AANWIJZINGEN

Bij aansluitingen die uit twee of meer schroeven (bijv. stuurpen) bestaan moeten de schroeven afwisselend in kleine stappen worden vastgedraaid tot alle schroeven gelijkmatig zijn aangedraaid.

### AANHAALMOMENTTABEL

Onderdeel	Schroefverbinding	Merk en type	Maximaal aanhaalmoment	Richtwaarden
Zadelpenklem snelspanner	Snelspanner	In het bijzonder met SIMPLON Carbon-zadelpennen: gevoelige aanspanning tot aan de torsiebescherming, gebruik montagepasta		
Stuurhendel/ remhendel racefiets	Spanschroef / slangklem		7 Nm	5 Nm
Voorderailleurklem	Spanschroef / slangklem		7 Nm *	5 Nm *
Houder voor bidon	Bevestigingsschroeven	SIMPLON	5 Nm	3 Nm

\*Bij gebruik van carbon onderdelen op carbon frames raden wij het gebruik van montagepasta met vaste deeltjes aan. Daardoor wordt de wrijving verhoogt, wat leidt tot het bereiken van torsiebescherming met een veel lager aanhaalmoment en dus tot een ontlasting van het onderdeel.

## 7.2 BANDENSPANNING

De maximale bandenspanning is afhankelijk van de bandbreedte en de binnenbreedte (bekwijdte) van de velgen. Bij aanpassingen aan de bandenspanning kun je je op de volgende tabel oriënteren. De maximale bandenspanning mag in geen enkel geval worden overschreden!

Bij fietsen waarop de originele banden nog zijn gemonteerd kan de maximale bandenspanning worden bepaald aan de hand van de breedte van de band. De bandbreedte vind je op de zijkant van de band.

Bij veel fietsen is het rijcomfort hoger wanneer de bandenspanning lager is dan de maximale bandenspanning. De minimale spanning staat eveneens op de zijkant van de banden en mag niet worden overschreden.

Bekwijdte (binnenbreedte) van de velg							Aanbevolen bandbreedte		Maximale bandenspanning	
							[mm]	[inch]	[bar]	[psi]
							18	0,7	9,8	142
							20	0,8	9,3	135
							23	0,9	8,8	128
							25	1	8,3	120
							28	1,1	7,6	110
							30	1,2	7,0	102
							32	1,25	6,6	96
							35	1,35	5,8	84
							37	1,4	5,5	80
							40	1,5	5,3	77
							42	1,6	5,0	73
							44	1,7	4,8	70
							47	1,8	4,5	65
							50	1,9	4,2	61
							52	2	3,9	57
							54	2,1	3,6	52
							57	2,2	3,3	48
							60	2,3	3,0	44
							62	2,5	2,7	39
							66	2,6	2,5	36
							69	2,7	2,3	33
							71	2,8	2,1	30
							74	2,9	1,9	28
							76	3		
							81	3,2	1,8	26
							89	3,5		

